

**«Моделирование платья в фольклорном стиле»**

**Задание:**

1. Внимательно прочитайте описание модели и рассмотрите эскиз.
2. Найдите различия с базовой конструкцией платья (см. лист «Базовый чертеж основы полуприлегающего платья для моделирования»).
3. В соответствии с эскизом нанесите новые линии фасона и обозначьте ваши действия по моделированию на чертеже основы платья на листе «Контроль практического задания». Используйте для этого стрелки, значки, слова, список и т.д.
4. Перенесите линии фасона на шаблон из цветной бумаги (чертеж на стр. 2 можно использовать для разрезания).
5. Изготовьте из цветной бумаги детали выкройки для раскладки на ткани.
6. Аккуратно наклейте детали выкройки на лист «Результат моделирования».
7. Нанесите на детали выкройки необходимые надписи для раскроя.

Эскиз	Описание модели
	<p>Платье в фольклорном стиле полуприлегающего силуэта, отрезное по линии талии (фигурная линия).</p> <p>Перед – со средним швом, с разрезом в среднем шве; с вытачками по талии.</p> <p>Вырез горловины переда овальный формы, обработан окантовочной бейкой, переходящей в завязку-бант.</p> <p>Спинка – с вытачками по талии и с плечевыми вытачками.</p> <p>Юбка – двухшовная, с легким расширением книзу, со сборкой по верху и с широкой притачной оборкой по низу.</p> <p>Рукава – втачные, одношовные, со сборкой по окату.</p> <p>Нижняя часть рукавов оформлена настрочной кулиской для образования пышной сборки.</p>

Базовый чертеж основы полуприлегающего платья для моделирования

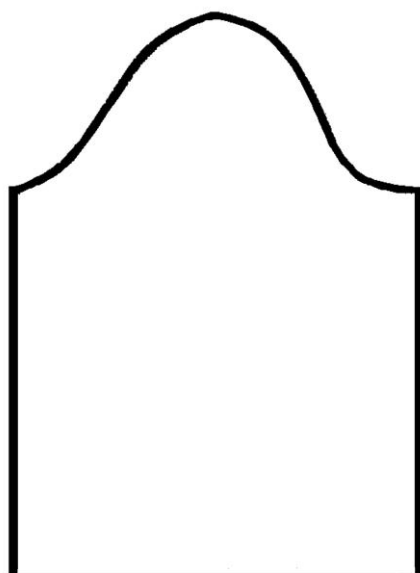
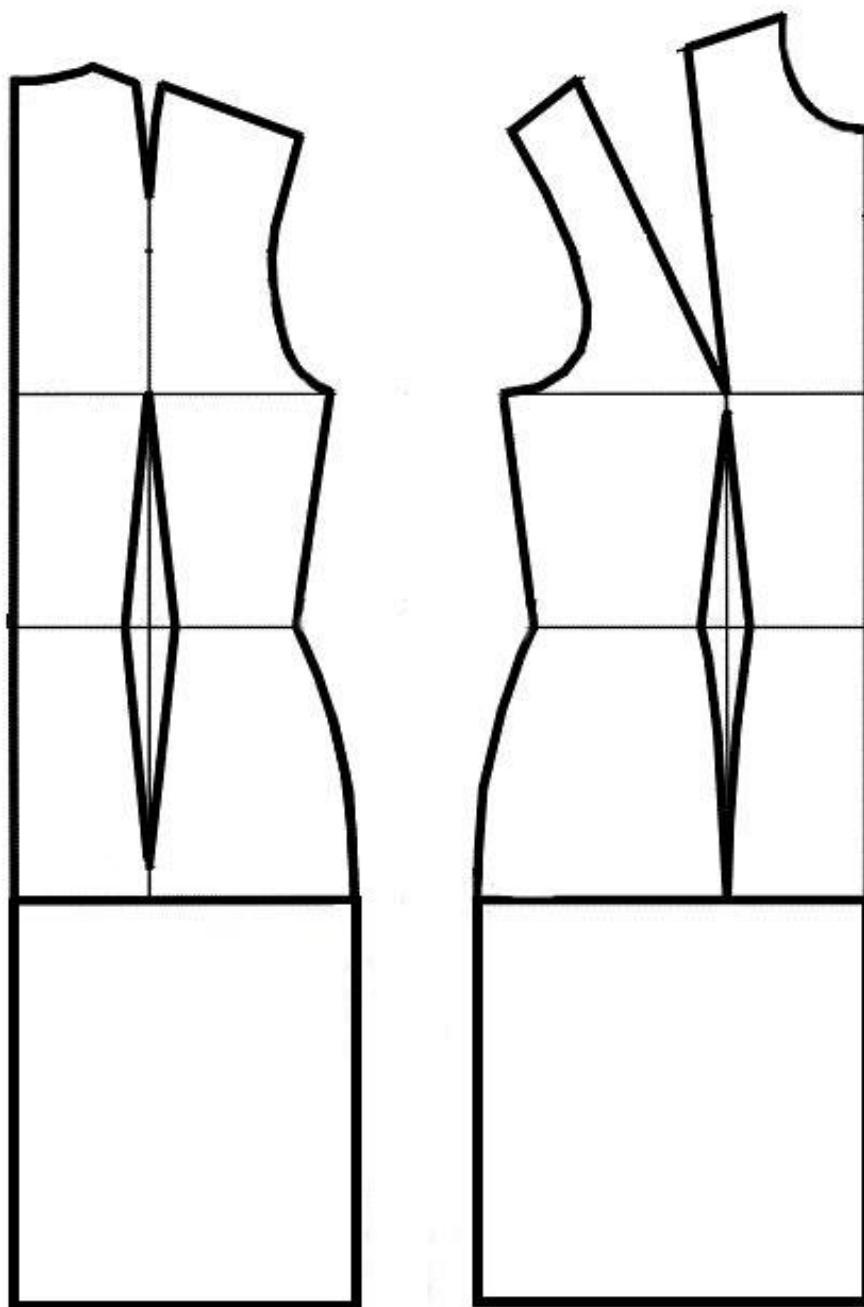

**Контроль практического задания «Моделирование платья в фольклорном стиле»  
Нанесение линий фасона и необходимых надписей на чертеж основы платья.**

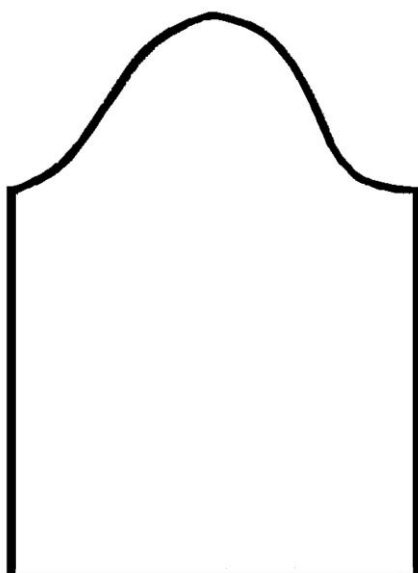
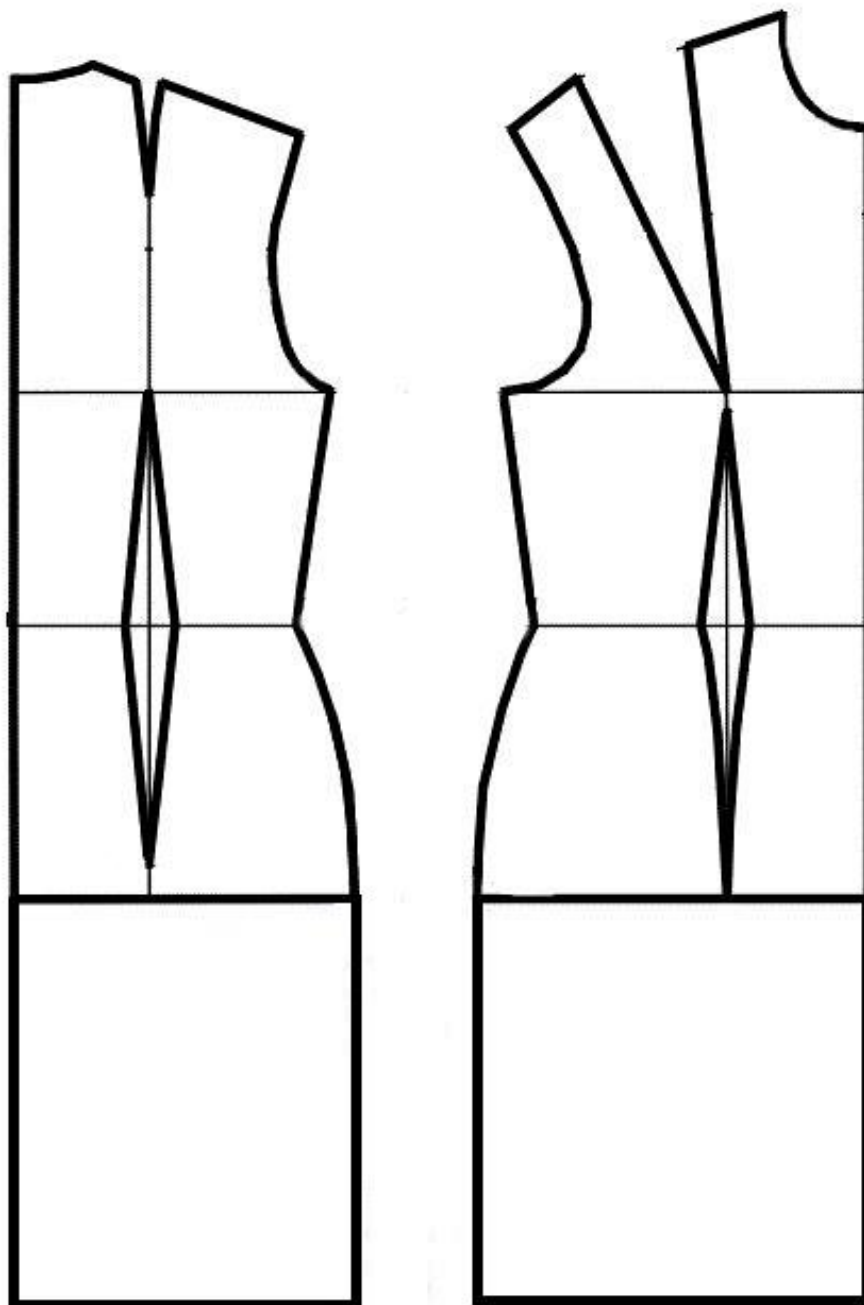

**Результат моделирования (приклеить готовые выкройки модели)**

**Карта пооперационного контроля. 11 класс  
«Моделирование платья в фольклорном стиле»**

№ п/п	Критерии оценивания	Баллы	Баллы по факту
	<b>Нанесение новых линий фасона и надписей на чертеже основы платья</b>	<b>9</b>	
1	Определение положения фигурной линии талии на перела	1	
2	Определение положения фигурной линии талии на спинке	1	
3	Оформление линии горловины переда и спинки	1	
4	Работа с нагрудной вытачкой (наличие надписей, значков). Линия разреза от вершины нагрудной вытачки до вершины талиевой.	1	
5	Оформление положения линии оборки	0,5	
6	Нанесение на чертеж линий для изменения формы юбки платья	0,5	
7	Оформление боковых срезов (расширение) и линии низа юбки	1	
8	Нанесение на чертеж линий для формирования оборки (надписи)	0,5	
9	Нанесение на чертеж линий для изменения формы рукава	0,5	
10	Особенности оформления нижней части рукава (кулиски)	1	
11	Построение бейки-завязки	0,5	
12	Построение кулиски	0,5	
	<b>Подготовка выкроек платья к раскрою</b>	<b>11</b>	
13	Выполнение полного комплекта деталей, соответствие их намеченным линиям, модели и масштабу (1 балл), характер моделирования переда и спинки (2 балл), характер моделирования рукава (1 балл), юбки платья (2 балл), оборки (1 балл).	7	
14	Название деталей	0,5	
15	Количество деталей	1	
16	Наличие контрольных линий (долевые нити на деталях, сгибы деталей, линии середины, меток под разрез, контрольных линий и точек)	1	
17	Припуски на обработку каждого среза	1	
18	Аккуратность выполнения моделирования	0,5	
	<b>Итого</b>	<b>20</b>	

# Карта контроля практического задания по моделированию с нанесенными линиями фасона изделия и необходимыми надписями (для жюри)

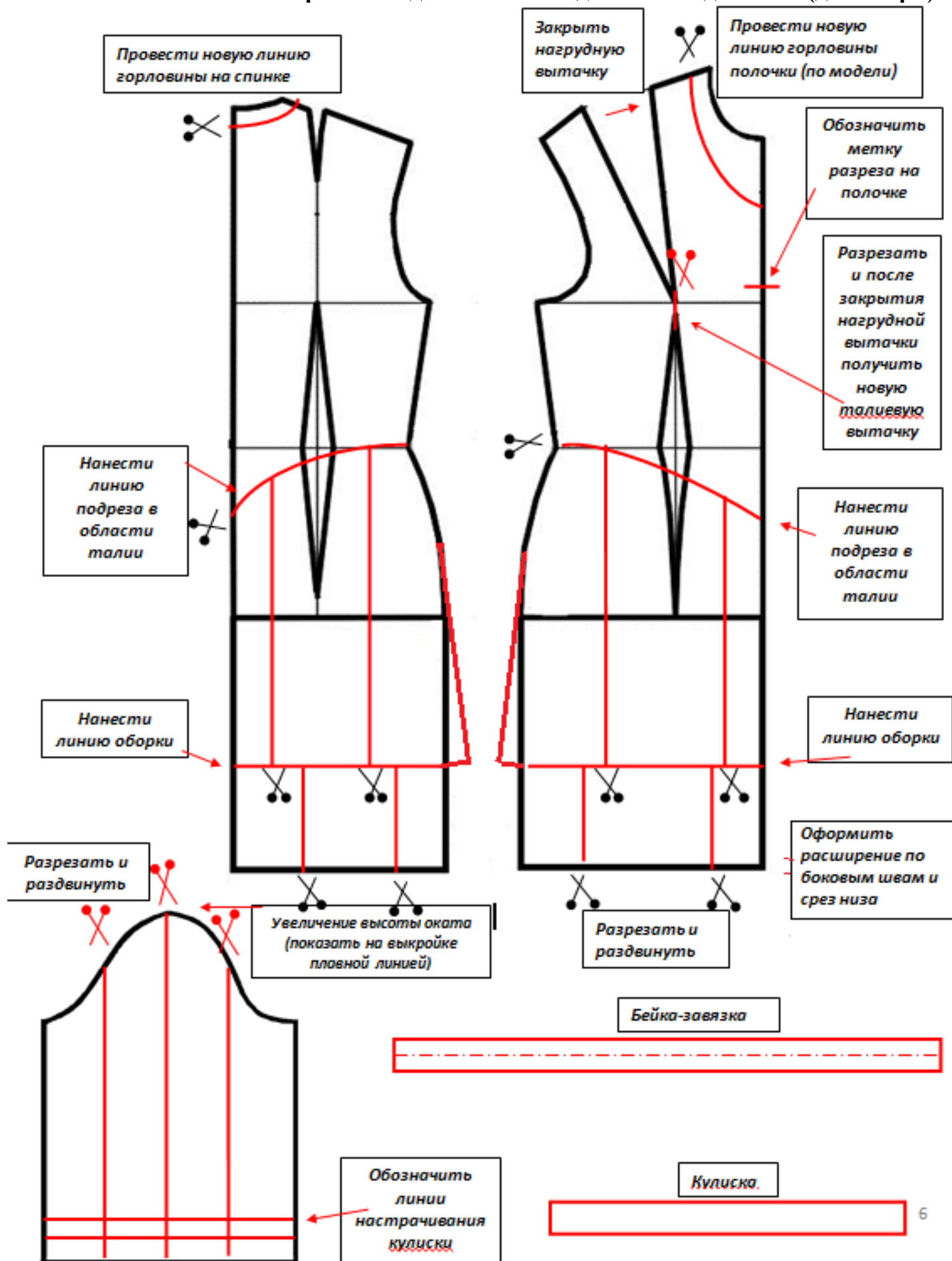

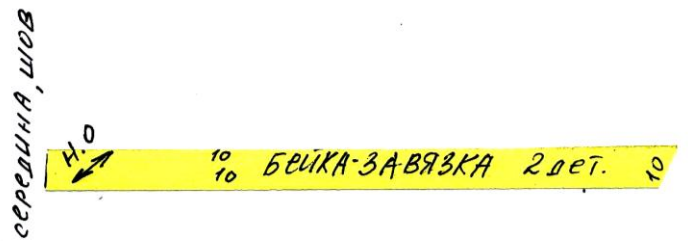
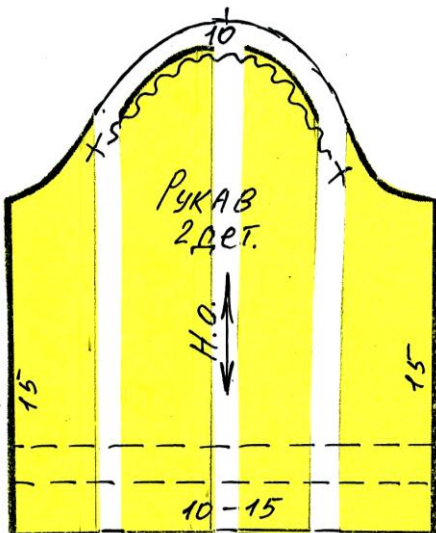
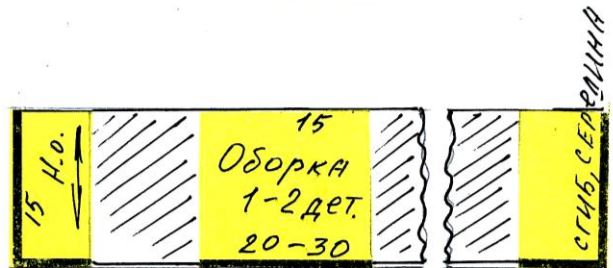
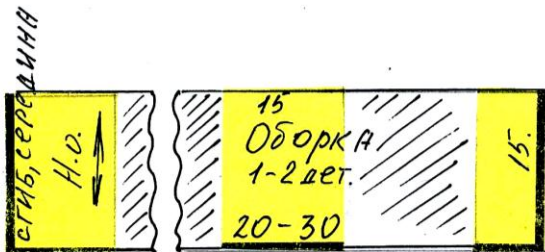
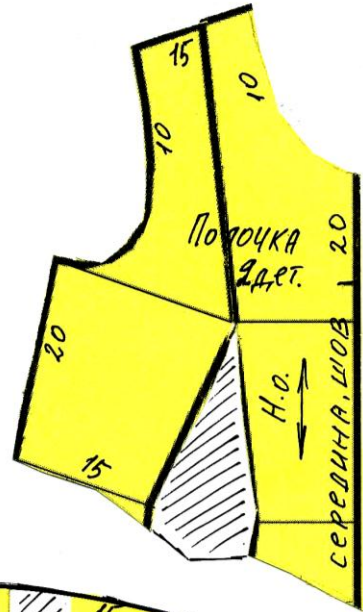
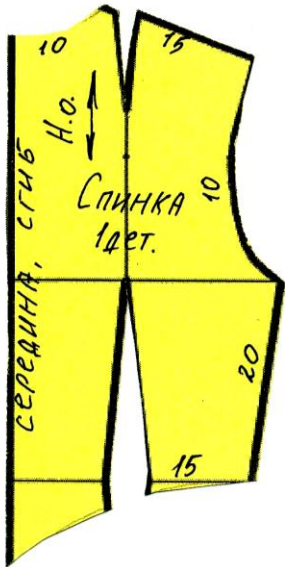



**10-11 класс. «Обработка настенного саше-органайзера с карманами»**

Перед началом работы внимательно ознакомьтесь с заданием, изучите объект труда, наличие материалов и приспособлений для работы.

**Задание:**

Выполните обработку настенного саше-органайзера с карманами и оформите его элементами накладного декора из предложенных материалов.

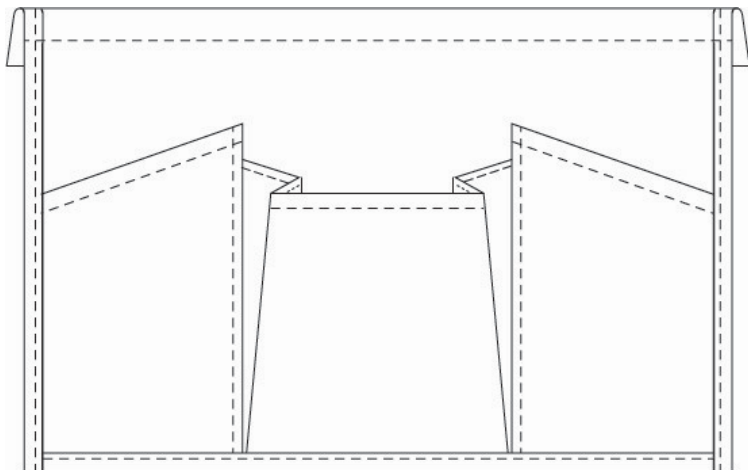

**Материалы:**

Основная ткань для саше - 330мм X 330мм;  
Ткань для раскроя карманов – 200мм X 450 мм  
Элементы декора: тесьма, кружево, пуговицы, ленты, косая бейка (в комплекте);  
Косая бейка для обработки срезов саше - 1 м;

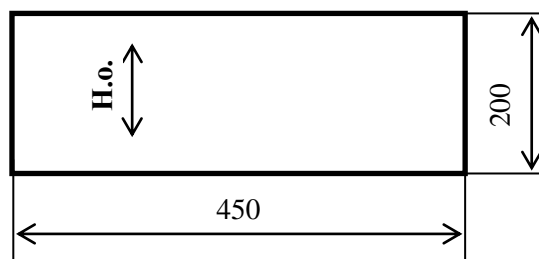
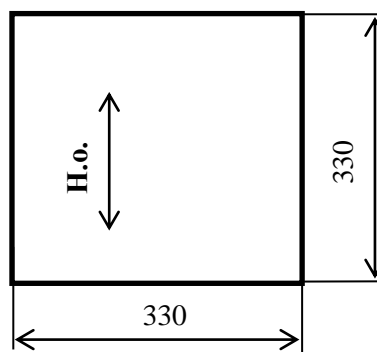

Саше-органайзер - это удивительная вещь, которая помогает хранить все необходимые мелочи под рукой благодаря своим многочисленным кармашкам, экономит место и, что очень важно - немассивно и при необходимости легко транспортируется вместе за нами. Карманы для хранения мелких и небольших предметов (очков, расчесок, спиц, ножниц и др.) могут быть различных размеров и формы. Внешний вид и отделка будет зависеть от Вашей фантазии. В качестве накладного декора можно использовать тесьму, кружево, аппликацию, пуговицы, ленты, косую бейку.

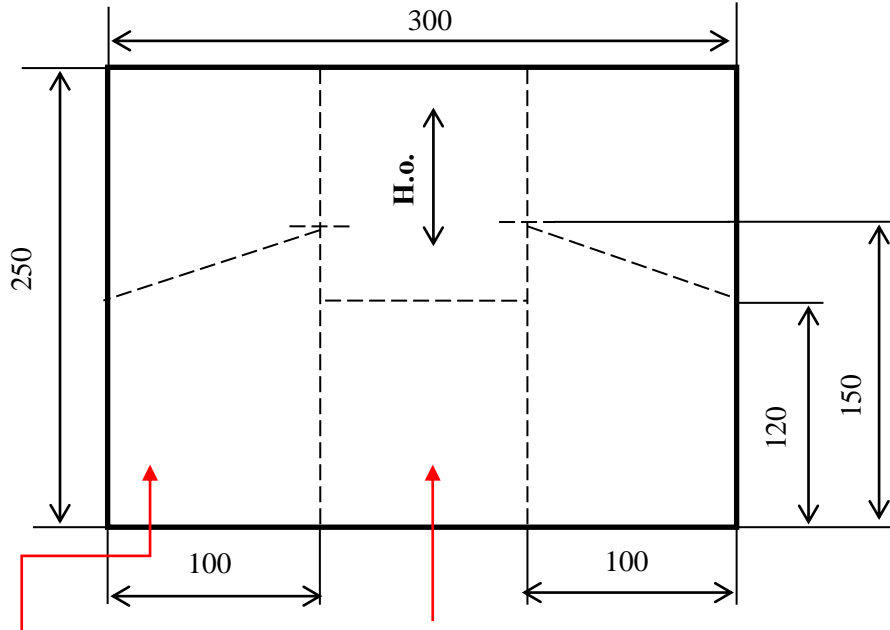
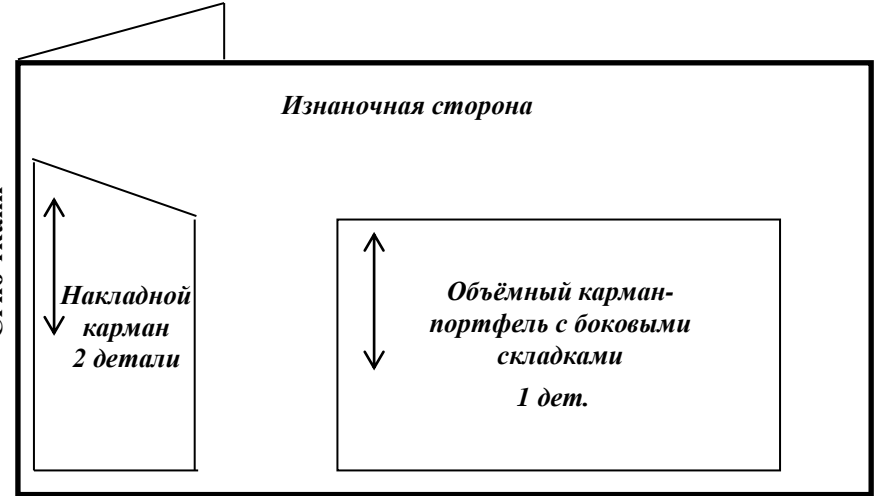

## Последовательность выполнения и графическое изображение

Описание операции	Графическое изображение
<p>1. Продумайте характер декорирования Вашего саше (выполните эскиз). Вы можете использовать любые предложенные материалы: тесьму, кружево, пуговицы, ленты, нитки мулине, остатки косой бейки и отделочной ткани. От места расположения декора, возможно, поменяется порядок выполнения Вашей работы. <b>Не задерживайтесь на этом этапе!</b> По ходу работы Ваши первоначальные идеи могут слегка измениться. Удачи!</p>	<p>Место для Вашего предварительного эскиза</p>
<p>2. Произведите раскрой основы саше, соблюдая все правила раскроя. Размеры основной детали саше-органайзера даны с учетом припусков на швы.</p>	 <p style="text-align: center;"><i>Место расположения накладного кармана</i>      <i>Место расположения объёмного кармана-портфеля с боковыми складками</i></p>
<p>3. Прямыми смёточными стежками проложите контрольные вертикальные линии расположения карманов. Горизонтальными стежками отметьте их высоту и линии входа в карманы, как предусмотрено по модели. Слева и справа саше - накладные карманы, в центре – объёмный карман-портфель с боковыми складками.</p>	 <p style="text-align: center;"><i>Изнаночная сторона</i></p> <p style="text-align: center;"><i>Накладной карман 2 детали</i>      <i>Объёмный карман-портфель с боковыми складками 1 дет.</i></p>
<p>4. Из отделочной ткани произведите раскрой двух одинаковых накладных карманов со скошенным верхним срезом, соблюдая направление долевой нити и учитывая припуски. По длинному вертикальному срезу накладных карманов дать припуск в 10 мм, по скошенному верхнему срезу – 25мм. Для выполнения кармана-портфеля выкроите деталь величиной 15смX20 см без припусков на швы.</p>	

5. Обработайте верхний срез кармана-портфеля по всей его ширине швом вподгибку с закрытым срезом. Величина подгиба 15 мм. Ширина шва машинной строчки от обработанного среза детали 2 мм. Приутюжьте с изнаночной стороны.

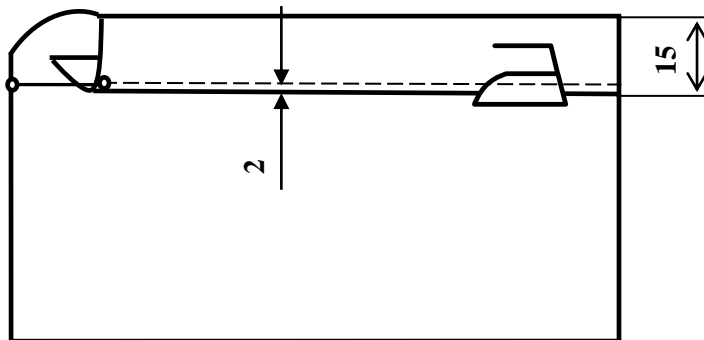

6. На кармане-портфеле наметьте место расположения боковых складок, учитывая глубину складок.

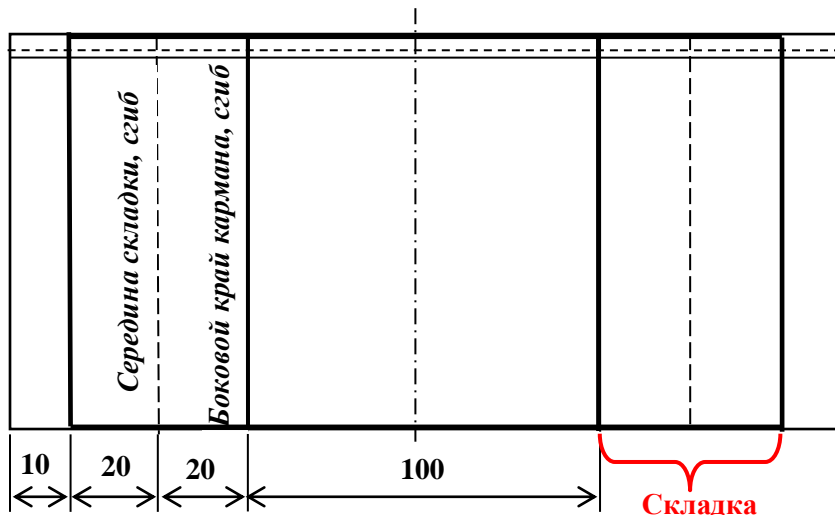

7. Заложите боковые складки кармана (см. пункт 6). Оставшиеся 10 мм – припуск на обработку боковых срезов кармана. Хорошо приутюжьте правую и левую сторону кармана.

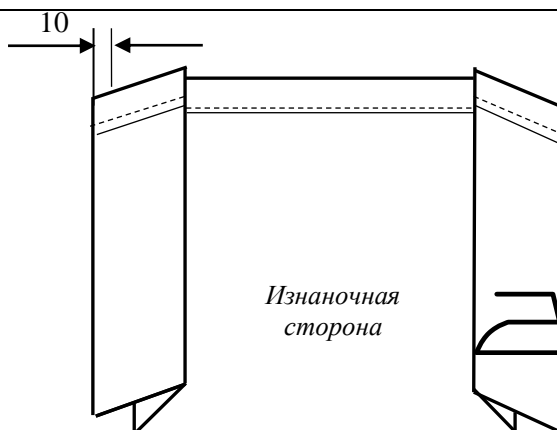

8. Расположите карман-портфель на средней вертикальной части саше, согласно схеме (см. п.3). Наметьте оставшиеся на обработку боковых срезов припуски на основную деталь саше. Расположите строчку намётывания на 1-2 мм к **центру от контрольных вертикальных линий**.

Приутюжьте карман. Скрепите булавками сформированные складки по нижнему срезу саше.

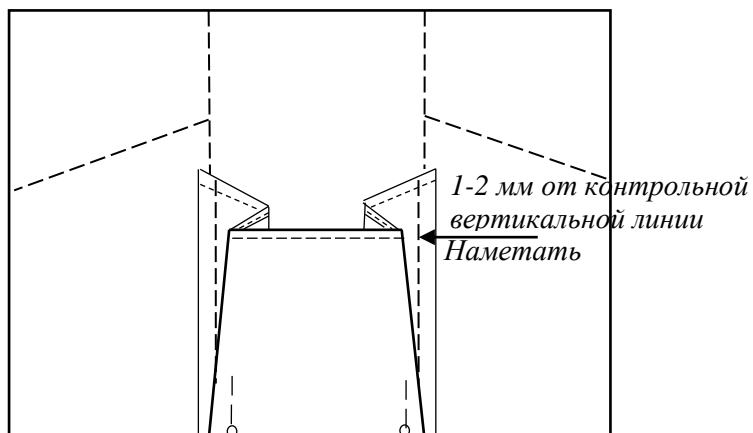

9. На накладных карманах обработайте скошенные входы в карман швом вподгибку с закрытым срезом. Величина подгиба 15 мм. Ширина шва машинной строчки от обработанного среза детали 2мм. Приутюжьте с изнаночной стороны.

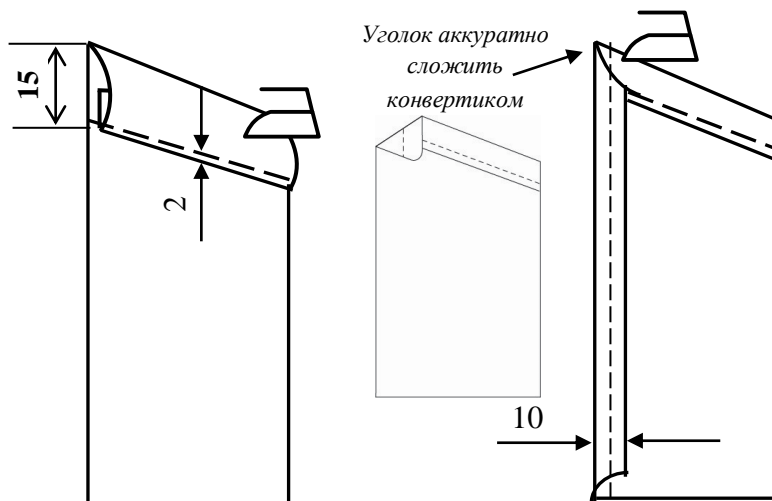

10. Длинные вертикальные срезы накладных карманов подогните на 10 мм на изнаночную сторону, заметайте, аккуратно складывая острый уголок кармана конвертиком. Приутюжьте.

11. Согласно предложенной схеме (см. п.3), расположите накладные карманы по намеченным вертикальным линиям, закрывая боковые припуски кармана-портфеля.

Приколите, наметайте по длинному вертикальному краю кармана. Настрочите шириной шва 1÷2 мм. Удалите нити временного назначения. Приутюжьте. Скрепите булавками настроенные карманы к основе саше.

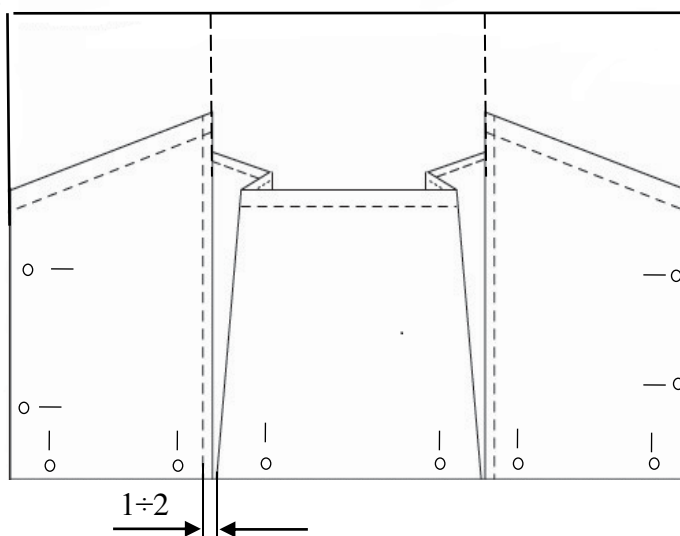

12. Обработайте нижний срез саше косой бейкой. Подготовьте косую бейку к обработке: сложите её вдоль пополам и приутюжьте.

13. Обработайте боковые срезы саше косой бейкой. Для аккуратного оформления **нижних углов** саше выполните подгиб косой бейки внутрь на 7÷10 мм, получая чисто обработанные уголки саше.

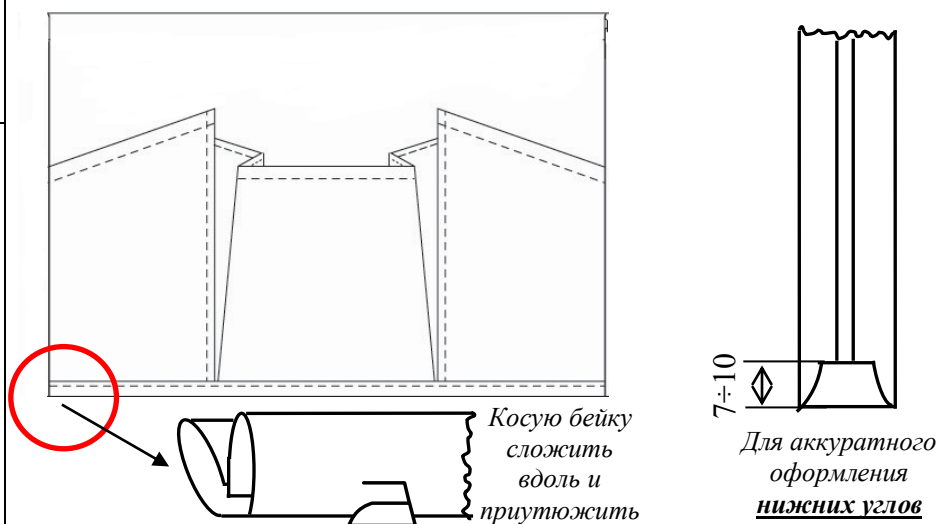

14. Верхний срез саше обработайте швом вподгибку с закрытым срезом для образования кулиски, в которую можно будет вдеть рейку-держатель. Величина подгиба 30 мм; ширина шва машинной строчки от обработанного среза детали 2÷3 мм. Приутюжьте обработанный срез.

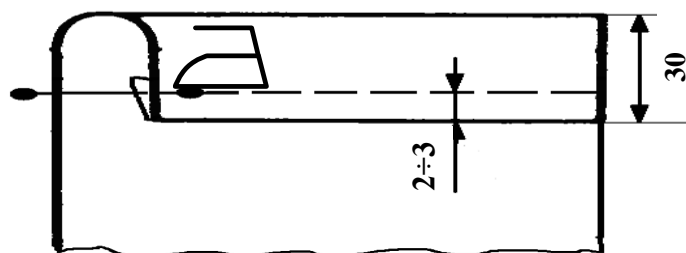

15. Выполните декорирование саше-органайзера, если вы к этому этапу ещё не приступали. Выбирайте легкие в исполнении, но эффектные способы отделки. Проведите окончательную влажно-тепловую обработку изделия.

**Карта пооперационного контроля  
«Обработка настенного саше-органайзера с карманами»**

<b>№ п/п</b>	<b>Критерии оценки</b>	<b>Баллы</b>	<b>По факту</b>
1	Правильная организация рабочего места, соответствие одежды правилам безопасности (да/нет)	1	
2	Детали выкроены с учетом направления нити основы, в соответствии с заданными размерами и правильным определением лицевой стороны. Размеры саше в готовом виде 210X300 ± 7 мм (да/нет)	1	
3	Симметричность расположения накладных карманов. Ширина накладных карманов одинакова. Высота их в готовом виде соответствует заданным (150мм по длинному краю от нижнего края саше, 120мм по короткому краю) (да/нет)	1	
4	Качественная обработка острых уголков (конвертиком) на накладных карманах (да/нет)	1	
5	Величина подгиба скошенных срезов накладных карманов (15мм ± 1 мм)	1	
6	Ширина шва машинной строчки от обработанного среза на подгибе скошенных накладных карманов (3мм ± 1мм)	1	
7	Качество настрочного шва по длинному вертикальному краю накладных карманов (2 ± 1мм)	1	
8	Соответствие размерным характеристикам кармана-портфеля. Высота в готовом виде 120мм ± 2мм от нижнего края саше. Ширина 100мм ± 2мм (да/нет)	1	
9	Правильное формирование складок на кармане-портфеле. Качественная ВТО кармана-портфеля (да/нет)	1	
10	Величина подгиба верхнего среза кармана-портфеля (15мм ± 1 мм)	1	
11	Ширина шва машинной строчки от обработанного среза на подгибе кармана-портфеля (3мм ± 1мм)	1	
12	Качество обработки нижнего среза саше (крепление карманов по нижнему срезу без складок и заминов, ширина косой бейки по всей длине нижнего среза одинакова, строчка ровная, в край) (да/нет)	1	
13	Качество обработки боковых срезов саше (крепление карманов по боковым срезам без складок и заминов, ширина косой бейки по всей длине боковых срезов одинакова, аккуратное оформление нижних уголков (с подгибом косой бейки), строчка ровная, в край) (да/нет)	1	
14	Качественная обработка подгиба верхнего среза саше 30 мм (± 1мм, да/нет)	1	
15	Наличие закрепок, их оптимальная длина (5-7) ± 1 мм	1	
16	Качество влажно-тепловой обработки на всех этапах (да/нет)	1	
<b>Характер декорирования саше органайзера</b>			
17	Оригинальное использование декоративных элементов отделки (да/нет)	1	
18	Грамотное композиционное решение и согласованность с размерами (да/нет)	1	
19	Внешний вид (цветовая гамма ниток... тесьмы..., аккуратность выполненной работы, в том числе и качество изнаночной стороны) (да/нет)	2	
	<b>Итого:</b>	<b>20</b>	

Особые замечания: \_\_\_\_\_  
 Отметка о несоблюдении безопасных приемов труда: \_\_\_\_\_