

9 класс. «Изготовление текстильной обложки»

Перед началом работы внимательно прочтите задание, изучите объект труда, наличие материалов и приспособлений для работы.

Задание:

Выполнить обработку текстильной обложки с наличием в конструкции изделия накладных карманов (кармана) и других декоративных деталей. Оформить обложку элементами декора из предложенных материалов.

Изготовить оригинальную текстильную закладку.

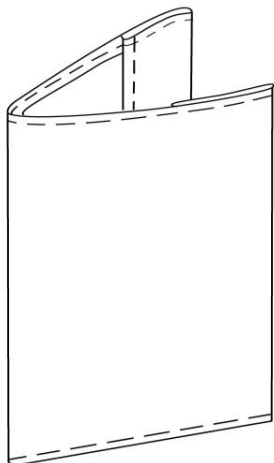

Материалы:

1. Основная ткань – 250 мм * 500 мм.
2. Ткань для отделки (набивная) – 150 мм * 150 мм.
3. Тонкий фетр – 100 мм X 100 мм (2-х цветов).
4. Элементы декора (тесьма, кружево, ленты, мулине для вышивания, пуговицы).

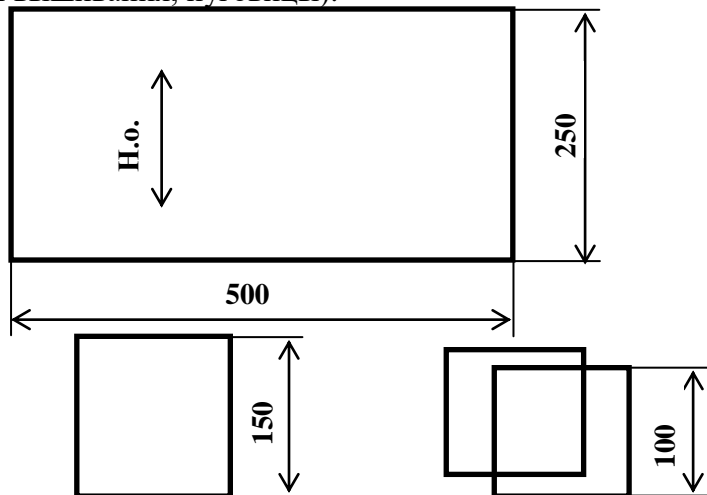

Для настоящих рукодельниц нет предела творчеству. Предлагаемое к выполнению изделие может оказаться прекрасным подарком для близких и друзей. Выполненные своими руками тканевые обложки могут быть тематическими – фотоальбом по случаю рождения малыша, кулинарная книга любителю готовить, блокнот для школьника, записная книжка студенту-первокурснику, девичий дневник, папка для документов, обложка для паспорта. Декоративные накладные детали-кармашки смогут стать укромным местом хранения милых секретиков, а также выполнять вполне функциональную роль. Исходя из этого, будет подбираться и материал, и цветовая гамма, и характер декорирования. Но уникальность и индивидуальность таким изделиям будет обеспечена!

Технологическая карта изготовления обложки

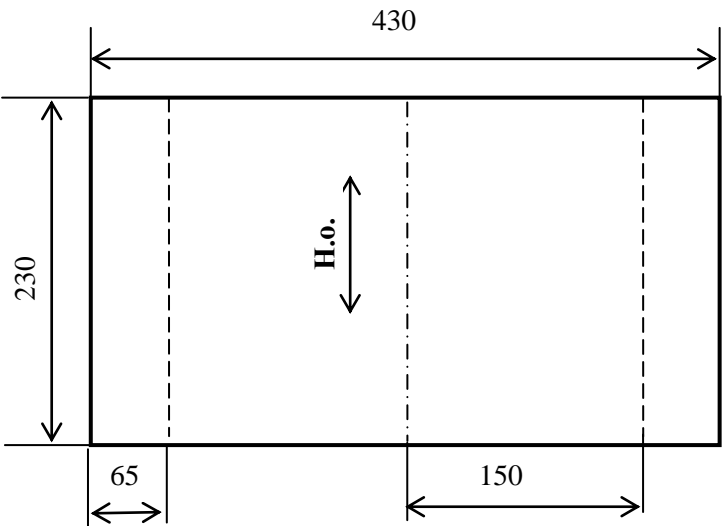
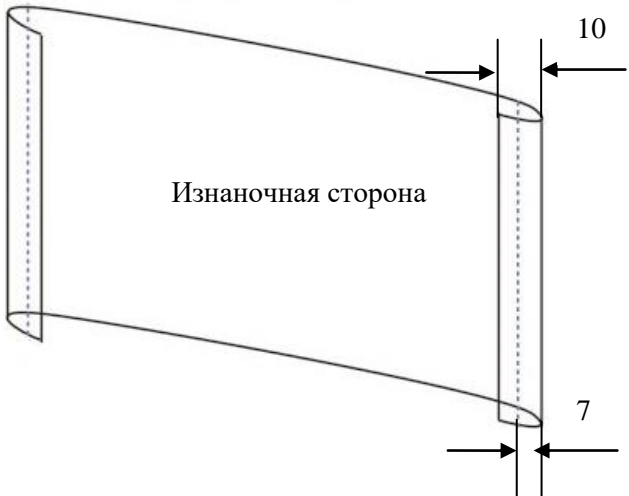
Описание операции	Графическое изображение	
<p>1. Внесите в конструкцию изделия накладные декоративные детали (деталь). Продумайте декор (отделку) текстильной обложки и закладки. При необходимости выполните эскиз, выкройки накладных деталей.</p> <p>Вы можете использовать любые предложенные Вам материалы. От места расположения новых конструктивных деталей и отделки, возможно, поменяется порядок выполнения работы. По ходу работы Ваши первоначальные идеи могут измениться. Не задерживайтесь на этом этапе!</p>		
<p>2. Подготовьте выкройки, если это Вам необходимо. Размеры готовой текстильной обложки 210 мм X 150 мм. Используйте пустые листы стр. № 4 и №5.</p>		
<p>3. Произведите раскрой всех деталей изделия, соблюдая направление долевой нити и заданные параметры. Размеры обложки даны с учетом припусков на швы.</p>	 <p>The drawing shows a rectangle with a total width of 430 mm and a height of 230 mm. A vertical dashed line in the center is labeled 'Н.о.' (direction of the weft thread). At the bottom, there are two horizontal dimension lines: one on the left indicating a 65 mm distance from the left edge to the first vertical dashed line, and one on the right indicating a 150 mm distance from the second vertical dashed line to the right edge.</p>	
<p>4. Выполните разметку.</p>		
<p>5. Прямыми сметочными стежками проложите контрольные вертикальные линии расположения середины обложки и линии перегибов.</p>		
<p>6. Обработайте вертикальные срезы швом вподгибку с открытым срезом. Величина подгиба 10мм. Ширина шва 7 мм.</p>	 <p>The drawing shows a cross-section of a fabric edge being folded. The top edge is folded down by 10 mm, and the bottom edge is folded up by 7 mm. The text 'Изнаночная сторона' (wrong side) is written inside the fabric. Arrows indicate the direction of the folds.</p>	

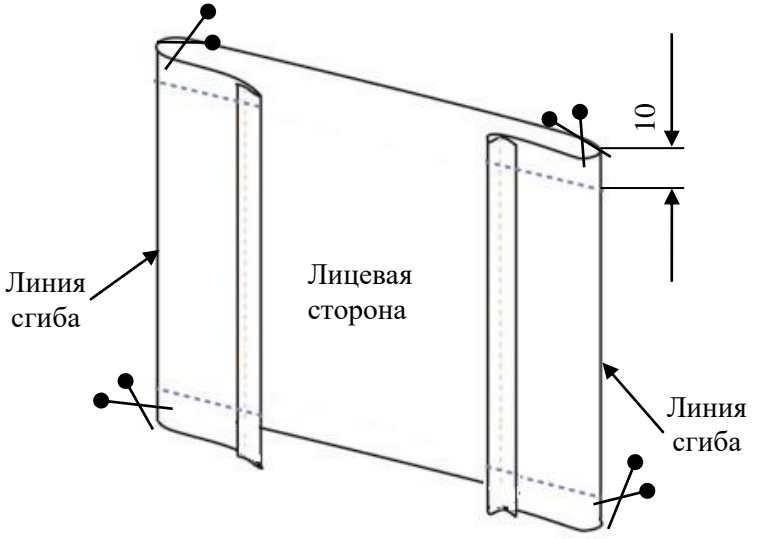
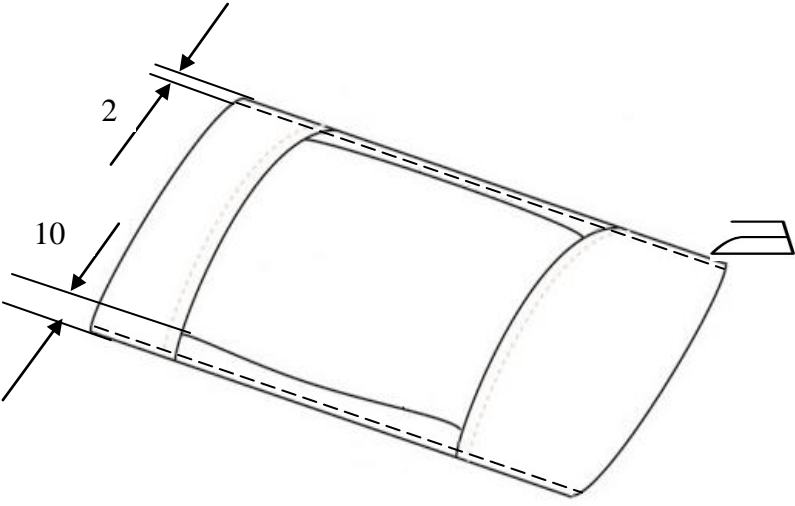
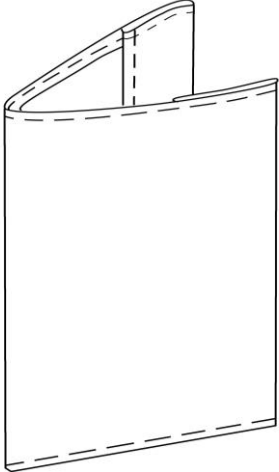
<p>7. Перегните по линиям сгибов ткань лицевой стороной внутрь. Сколите, сметайте. Обтачайте короткие горизонтальные срезы. Ширина шва 10 мм.</p>	
<p>8. Срежьте припуски шва в уголках.</p>	
<p>8. Выверните клапаны, выправьте хорошо швы.</p>	<p>9. Выметайте швы обтачивания с помощью прямых стежков, располагая шов точно на сгибе. Прутюжьте. Горизонтальный срез обложки (посередине сверху и снизу) заметайте на 10 мм на изнаночную сторону.</p>
<p>10. Проложите отделочную строчку по верхнему и нижнему краю обложки шириной шва 2 мм. Строчку ведите по лицевой стороне изделия. Отутюжьте.</p>	
<p>11. Выполните декорирование обложки, если вы к этому этапу ещё не приступали. Изготовьте из остатков ткани и элементов декора оригинальную закладку. Прикрепите её к обложке. Выбирайте легкие в исполнении, но эффектные способы отделки. Удалите нити временного назначения. Проведите окончательную влажно-тепловую обработку изделия.</p>	

Лист для выполнения выкройки текстильной обложки

Лист для выполнения выкроек накладных деталей текстильной обложки

Карта пооперационного контроля
«Обработка текстильной обложки»

№ п/п	Критерии оценки	Баллы	По факту
	Технические условия на изготовление обложки	12	
1	Все детали выкроены с учетом направления нити основы (да/нет)	2	
2	Размеры готовой обложки 210 мм X 150 мм ±3 мм (да/нет)	1	
3	Симметричность углов обложки (да/нет)	1	
4	Качество обработки вертикальных срезов (да/нет; величина подгиба 10мм; шир.шва 7 мм)	1	
5	Соблюдение величины припуска обтачного шва 10 мм ±1мм	1	
6	Качество высеченных и выправленных углов (в том числе их ВТО) (да/нет)	1	
7	Качество выметывания обтачного шва на ребро (да/нет)	1	
8	Ширина отделочной строчки 2 мм±1 мм	1	
9	Отделочная строчка ровная по всем горизонтальным линиям (да/нет)	1	
10	Наличие закрепок, их оптимальная длина (5-7) ±1 мм	1	
11	Качество окончательной влажно-тепловой обработки (да/нет)	1	
	Характер оформления текстильной обложки и закладки	8	
12	Наличие в <u>конструкции</u> изделия накладных декоративных деталей (детали) (да/нет)	1	
13	Оригинальное использование декоративных накладных деталей (детали) и элементов отделки, наличие определённой «смысловой идеи оформления» (да/нет)	2	
14	Грамотное и уместное композиционное решение; согласованность с размерами всей работы (да/нет)	1	
15	Наличие обработанной закладки (да/нет)	1	
16	Оригинальный вид закладки (функциональность, уместное оформление, наличие объединяющей идеи) (да/нет)	1	
17	Наличие в конструкции изделий дополнительных декоративных элементов (да/нет)	1	
18	Внешний вид (цветовая гамма ниток...тесьмы..., аккуратность выполненной работы, в том числе и качество изнаночной стороны) (да/нет)	1	
	Итого:	20	

Особые замечания: _____

Отметка о несоблюдении безопасных приемов труда: _____

Отметка об отсутствии правильной организации рабочего места и формы: _____

«Моделирование платья с рукавом.»

Задание:

1. Внимательно прочитайте описание модели и рассмотрите эскиз. Не забудьте про дополнительные отделочные и (или) вспомогательные детали, с помощью которых декорировано изделие или обработаны края деталей.
2. Найдите различия с базовой конструкцией платья (см. лист «Базовый чертеж основы полуприлегающего платья с рукавом для моделирования»).
3. В соответствии с эскизом нанесите новые линии фасона в соответствии с рисунком, соблюдая пропорции. Обозначьте ваши действия по моделированию на чертеже основы платья и рукава на листе «Контроль практического задания». *Используйте для этого слова, значки, стрелки, список и т.д.*
4. Перенесите линии фасона на шаблон из цветной бумаги (чертеж на стр. 2 можно использовать для разрезания).
5. Изготовьте из цветной бумаги (стр.4) детали выкройки для раскладки на ткани.
6. Аккуратно наклейте выкройки *всех деталей* на лист «Результат моделирования».
7. На всех деталях кроя должно быть:
наименование детали, положение середины и сгиба, расположение долевой нити, конструктивные линии, положение надсечек, величина припусков швов, количество деталей.

Эскиз	Описание модели
	<p>Платье из хлопкополиэфирной ткани полуприлегающего силуэта длиной выше колена на 5 см.</p> <p>По центру переда - с объемной, отступающей от горловины, вставкой овальной формы. Вставка – длиной ниже линии груди, выкроена по косой, сложена вдвое и заложена мягкой складкой по центру переда, складка закреплена пуговицей.</p> <p>Перед:</p> <ul style="list-style-type: none"> – с нагрудными и талиевыми вытачками; - с настрочной планкой вдоль низа. <p>Спинка:</p> <ul style="list-style-type: none"> – с настрочной планкой вдоль горловин и низа; – с плечевыми и талиевыми вытачками. <p>Рукава-втачные, короткие, с настрочной планкой (манжетой) вдоль низа.</p>

**Базовый чертеж основы полуприлегающего платья и рукава
для моделирования**

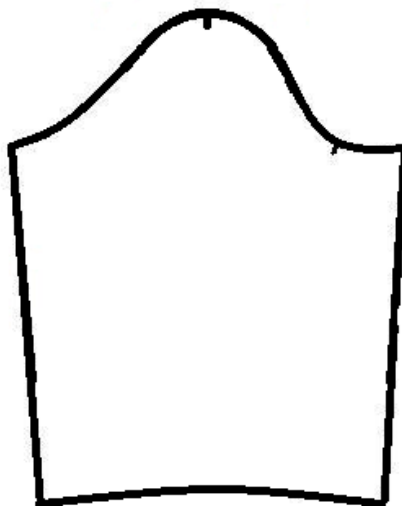
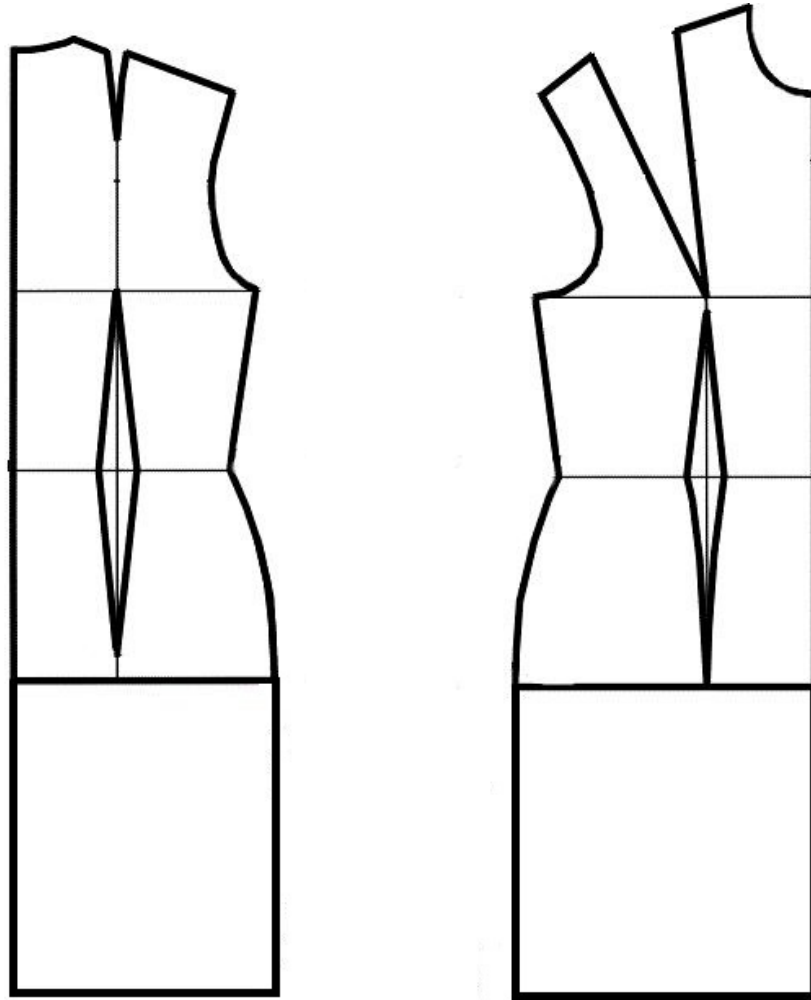

**Контроль практического задания.
«Моделирование платья с рукавом».**

Нанесение линий и необходимых надписей для моделирования чертежа
основы платья.

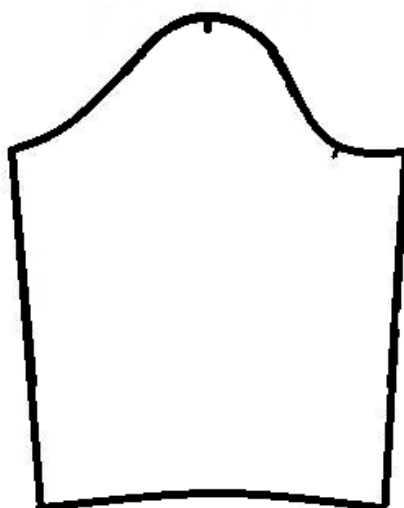
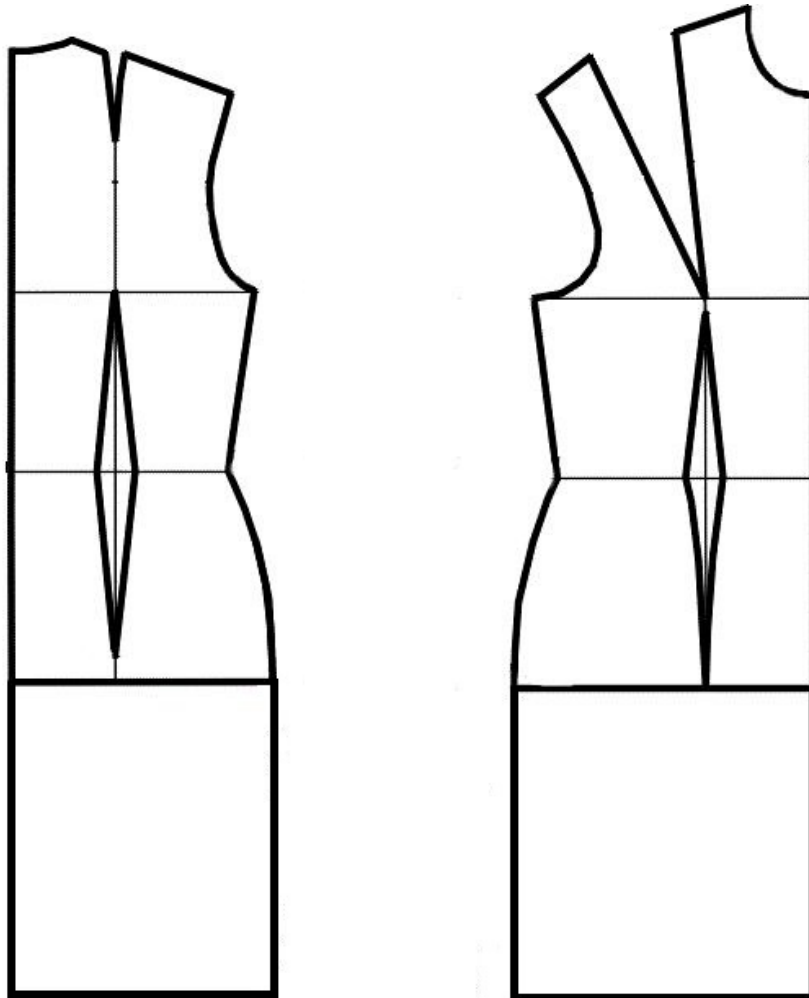

Результат моделирования (приклеить готовые выкройки модели).

Детали выкройки для раскладки на ткани располагайте компактно. Убедитесь, что на листе контроля всё аккуратно размещено. Только после этого приклеивайте готовые выкройки.

**Карта пооперационного контроля. 9 класс.
«Моделирование платья»**

№ п/п	Критерии оценивания	Баллы	Баллы по факту
	Нанесение новых линий фасона и надписей на чертеже основы платья	5	
1	Работа с нагрудной вытачкой (наличие надписей, значков).	1	
2	Работа с плечевой вытачкой (наличие надписей, значков)	1	
3	Оформление линий (формы и местоположение) вставки переда	1	
4	Уточнение формы горловины переда и спинки	0,5	
5	Уточнение длины переда и спинки	0,5	
6	Уточнение длины рукава в соответствии с эскизом	0,5	
7	Уточнение боковых швов в области линии талии	0,5	
	Построение дополнительных декоративных деталей и нанесение линий для построения вспомогательных деталей	3	
8	Нанесение на чертеж линий для изменения формы вставки переда	1	
9	Нанесение на чертеж планки горловины спинки	1	
10	Нанесение на чертеж планки низа переда и спинки	0,5	
11	Нанесение на чертеж рукава планки (манжеты) низа рукава	0,5	
	Подготовка выкроек платья к раскрою	12	
11	Выполнение полного комплекта лекал	1	
12	Правильное моделирование деталей (соответствие модели и описанию, соблюдение масштаба и пропорций): - переда (1,5 балл) - спинки (1,5 балл) - рукавов (1 балл) - вставки переда (3 балла) - планок низа переда и спинки (0,5 балла) - планки (манжеты) низа рукава (0,5 балла) - планки горловины спинки (1 балл)	9	
13	Название деталей	0,5	
14	Наличие контрольных линий и меток: - долевые нити на деталях, сгибы деталей, линии середины	0,5	
15	Припуски на обработку каждого среза	0,5	
16	Аккуратность выполнения моделирования	0,5	
	Итого:	20	

Карта контроля практического задания по моделированию с нанесенными линиями фасона изделия и необходимыми надписями (для жюри)

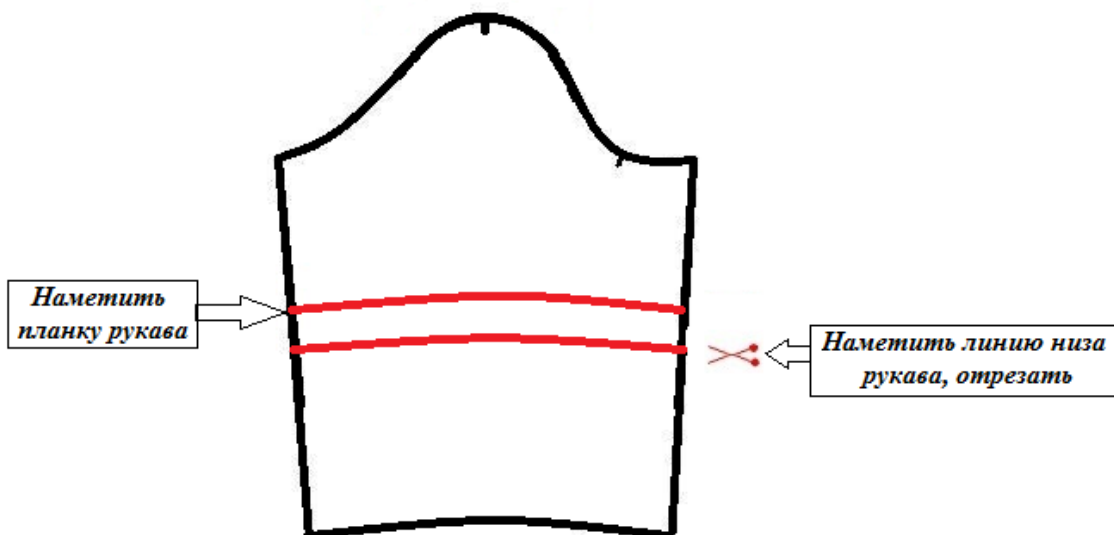
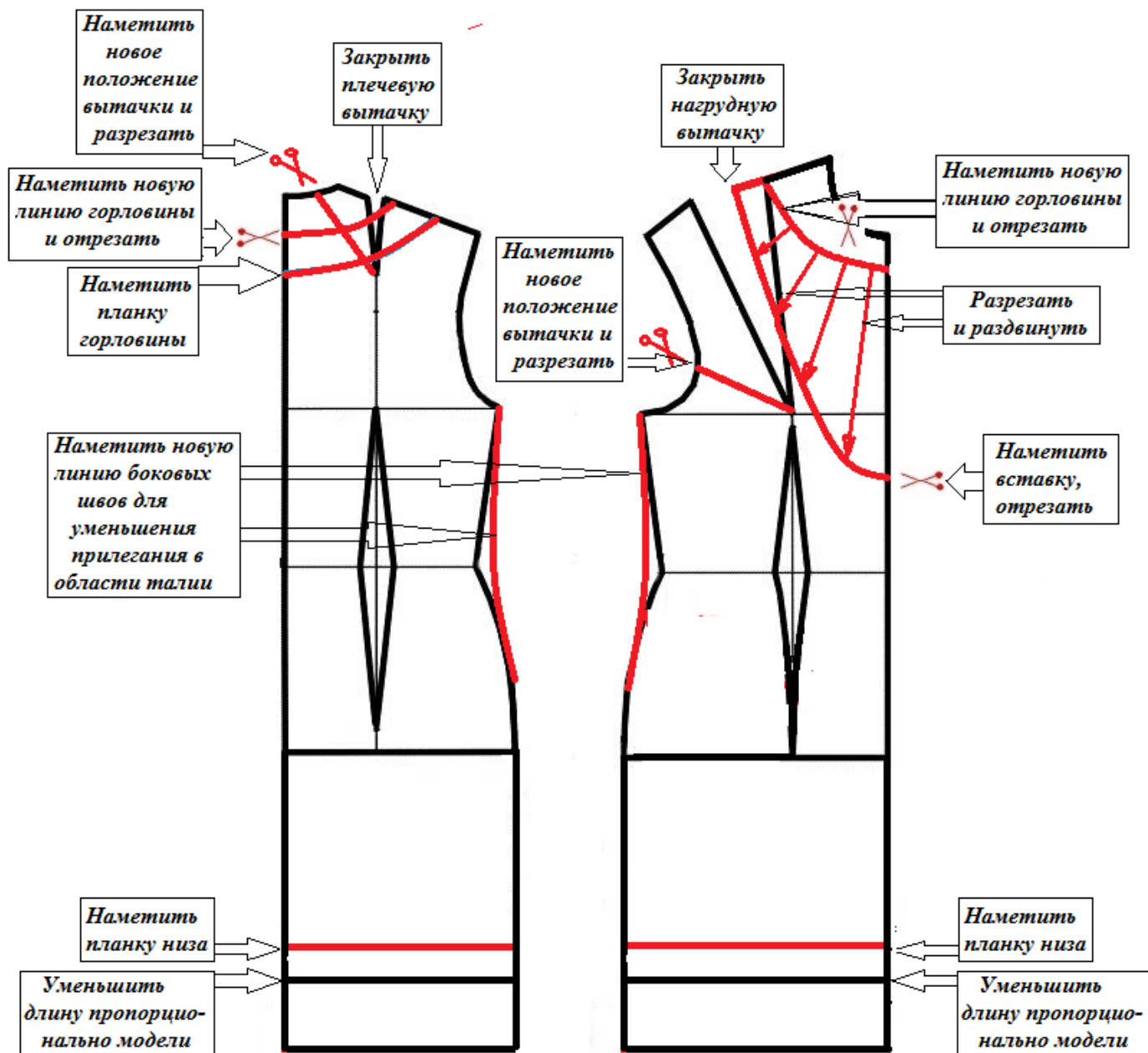

Готовые выкройки модели – результат моделирования
(образец для жюри).

