

**ВСЕРОССИЙСКАЯ ОЛИМПИАДА ШКОЛЬНИКОВ
ПО ИСКУССТВУ (МХК). 2021 уч. г.
ПРИГЛАСИТЕЛЬНЫЙ ЭТАП. 6 КЛАСС**

№№ части и задания	Тип задания	Критерии
Задача 1	выбор нескольких ответов	За каждый правильный ответ – 2 балла. Максимальная оценка 6 баллов
Задача 2	выбор нескольких ответов	За каждый правильный ответ – 2 балла. Максимальная оценка 4 баллов
Задача 3	выбор нескольких ответов	За каждый правильный ответ – 1 балл. Максимальная оценка 12 баллов
Задача 4	выбор одного правильного ответа	Максимальная оценка 3 балла
Задача 5	выбор нескольких ответов	За каждый правильный ответ – 1 балл. Максимальная оценка 7 баллов
Задача 6	выбор нескольких ответов	За каждый правильный ответ – 1 балл. Максимальная оценка 7 баллов
Задача 7	выбор нескольких ответов	За каждый правильный ответ – 1 балл. Максимальная оценка 7 баллов
Задача 8	выбор одного правильного ответа	Максимальная оценка 3 балла
Задача 9	выбор одного правильного ответа	Максимальная оценка 4 балла
Задача 10	выбор одного правильного ответа	Максимальная оценка 4 балла

Максимум за работу – 57 баллов.

Пригласительный (пробный) этап ВСОШ в городе

Москве, МХК (мировая художественная культура), 6 класс, 2021

10.00–21.00 25 мая 2021 г.

№ 1

6 баллов

В античной архитектуре существовали особые правила построения и декорирования зданий. Этими правилами регламентировались соотношение и сочетание несущих и несомых частей здания, таких как колонны и антаблемента. При этом параллельно существовало сразу несколько отличающихся систем таких правил. Такие системы назывались **ордерами**. Ордерам подчинено не только сочетание форм всех частей здания, но и облик каждого важного архитектурного элемента. Подложку, определяющую в каждом ордере выполненные из элементов здания, почти всегда можно быть уверенным, что всё здание было выстроено в соответствии с этим ордерам.

Перед Вами три изображения известных греческих храмов. Каждый из них возведён в одном из трёх наиболее распространённых ордерах. Ниже приведены краткие описания колонны в каждом из этих ордерах.



А. Дорический ордер сформировался на Пелопоннесе и в Греции в 7 в. до н.э. Обычно в дорическом ордере **канелированная** (украшенная вертикальными желобками) колонна не имеет **базы** (подставки) снизу, а сверху заканчивается **капителем**, состоящим из двух частей: нижней, называемая **эхин**ом, имеет форму круглой надставки, верхней **абак**а, выглядит как доска, лежащая на надшке.

Б. Ионический ордер сформировался в конце 7–6 вв. до н.э. на Сицилии и в Южной Италии и получил наибольшее распространение в Малой Азии и на островах Эгейского моря. Ионическая колонна, в отличие от дорической, имеет **базу**. Её ствол обычно тоньше, чем ствол дорической колонны, при этом **каннелюры** вырезаны глубже. С обеих сторон ионической капители выступают **волности**, напоминающие частично развернутый свиток папируса, изображённый с торцевой стороны.

В. Коринфский ордер появился в 5 в. до н.э. Колонна коринфского ордера обычно столь же изящна, как колонна ионического ордера, и также имеет **базу**. Характерной особенностью коринфского ордера является **наибольшая капитель**, воспроизводящая мотив перенесённого колоска (или корзинки), особо пышно украшенного. Декор капители состоит из двух рядов листьев аканта (многочетное травянистое растение с узкими колосовыми листьями).

Сопоставьте изображение храма с названием ордера, в котором он возведён.

		Дорический ордер
		Ионический ордер
		Коринфский ордер

№ 2

4 балла

Все три храма находятся в одном городе. При этом два из них расположены в нескольких десятках метров друг от друга, а третий — в очень известном архитектурном комплексе.

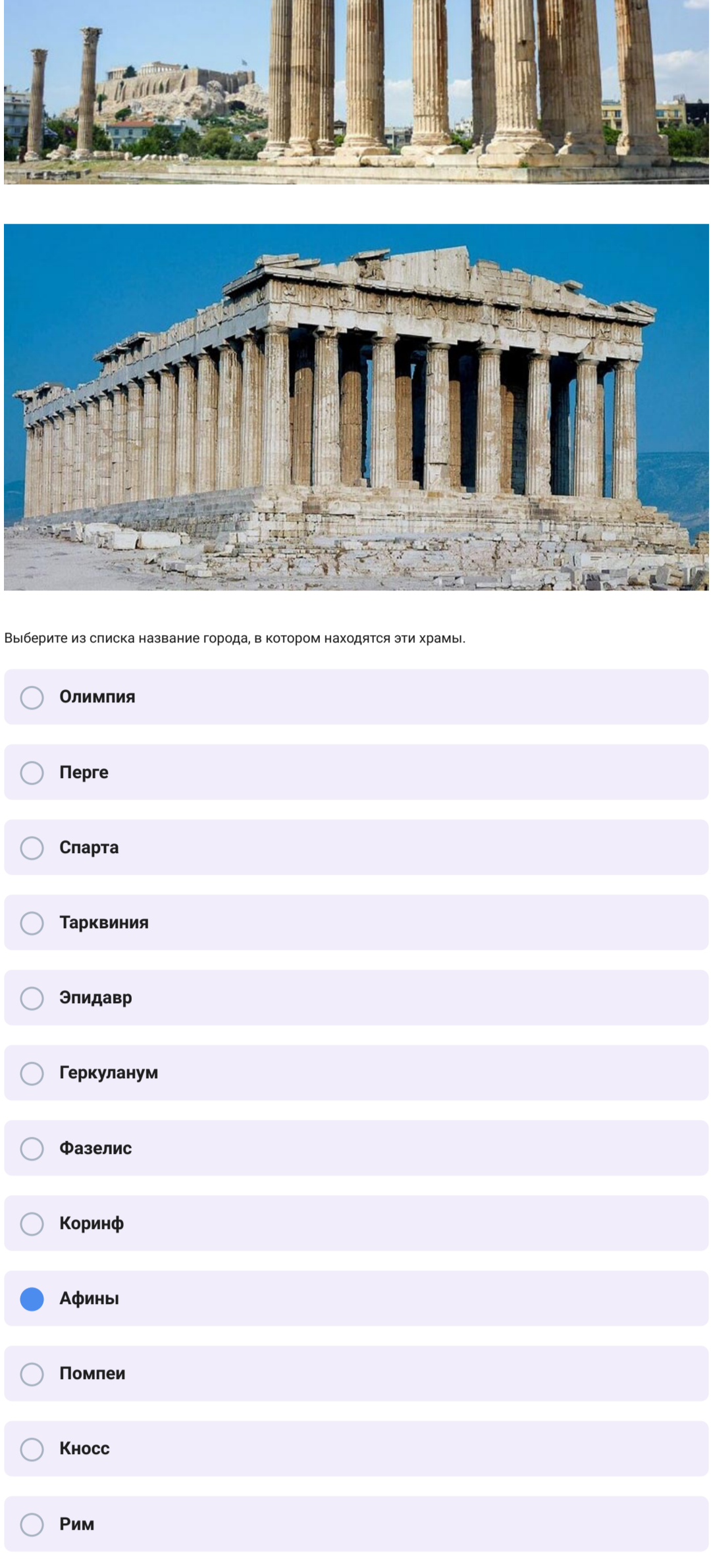

Выберите из списка название города, в котором находятся эти храмы.

- Олимпия
 - Перге
 - Спарта
 - Тарквиния
 - Эпидавр
 - Геркуланум
 - Фазелис
 - Коринф
 - Афины
 - Помпеи
 - Киос
 - Рим
 - Солоники
 - Пальмира
 - Саламин
 - Хиос
 - Фивы
 - Аргос
- Выберите название упомянутого архитектурного ансамбля.
- Византий
 - Некрополь
 - Пантеон
 - Вилла Адриана
 - Симферополь
 - Триполи
 - Парфенон
 - Микены
 - Сиракузы
 - Севастополь
 - Форум Траяна
 - Замок Святого Ангела
 - Аия-София
 - Хаттуса
 - Акрополь
 - Акапулько
 - Пергамский Алтарь
 - Кальтат-Симьян

№ 3

12 баллов

Перед вами изображения архитектурных сооружений, возведённых в разные эпохи. Некоторые из них являются настоящими греческими и римскими античными постройками, а некоторые были построены уже в Новое время в классицистическом и ампирином стиле. Разделите здания на древние и относящиеся к Новому времени.



античная постройка

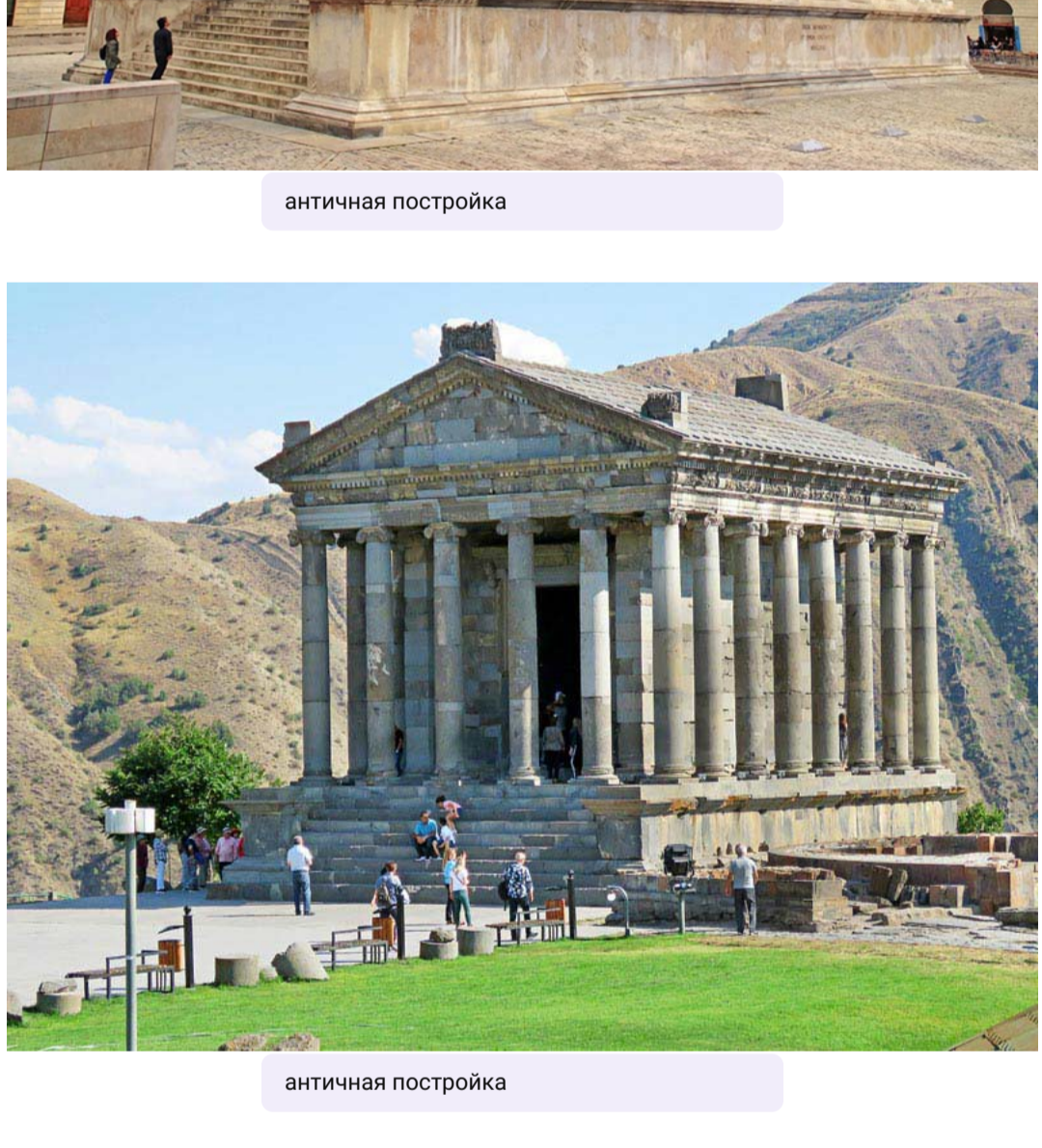

построена в Новое время

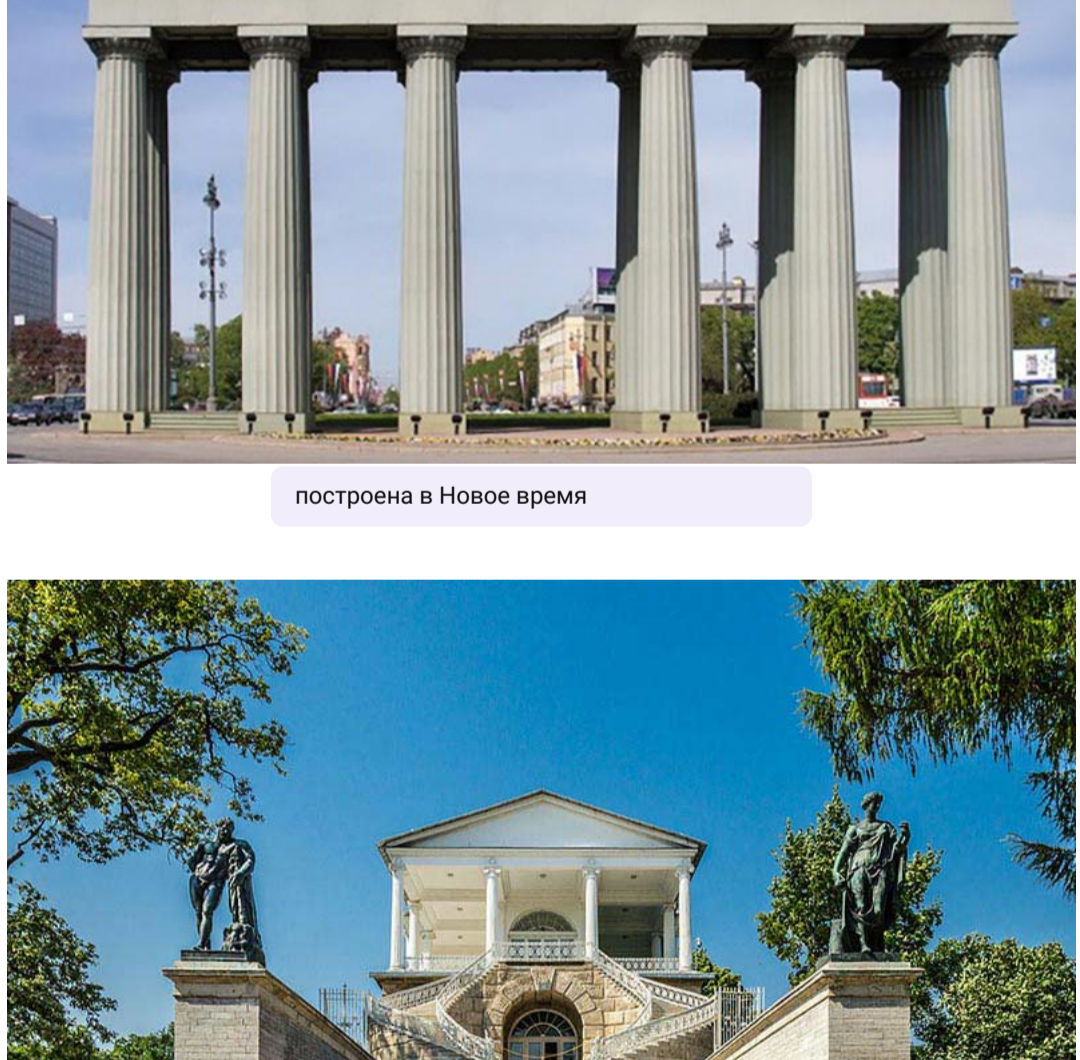

построена в Новое время

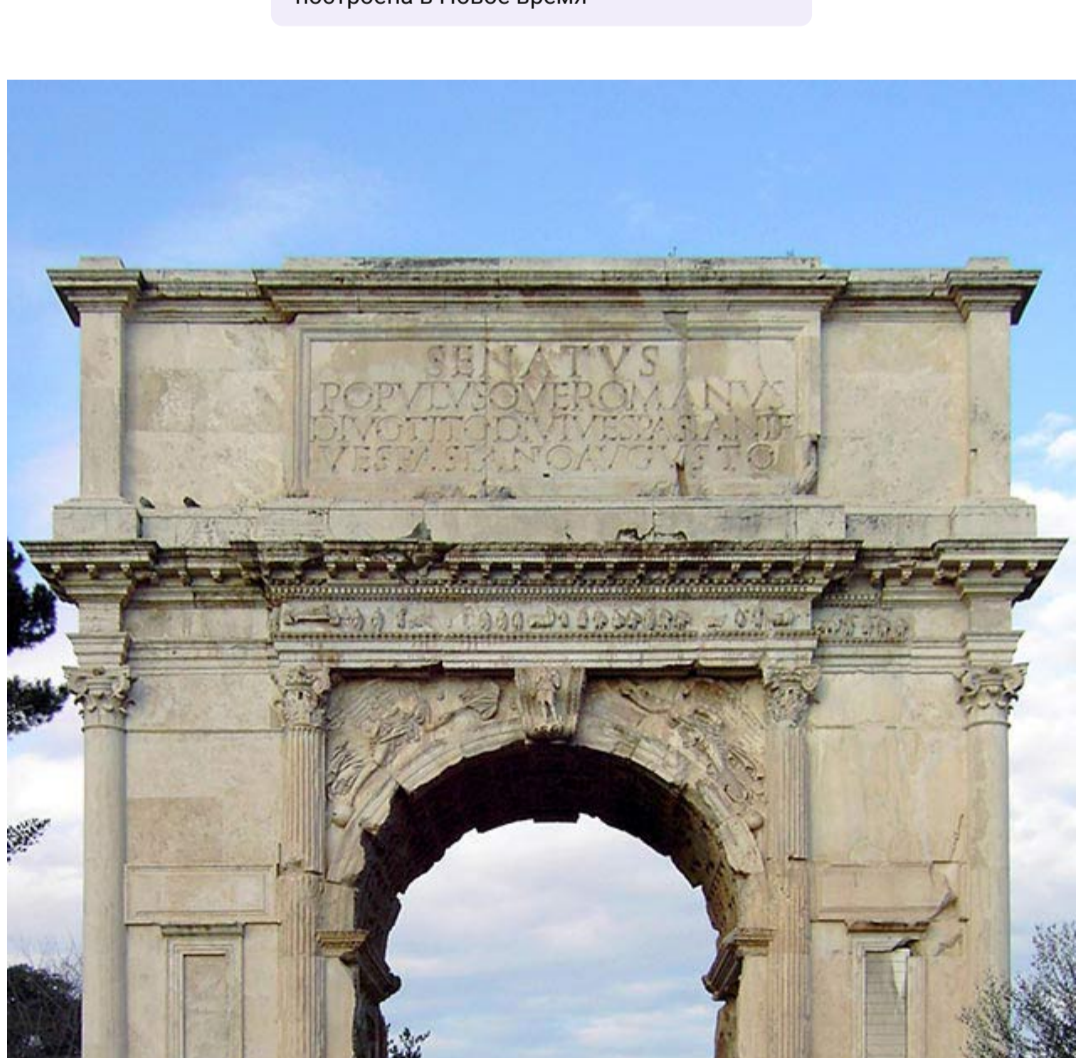

античная постройка

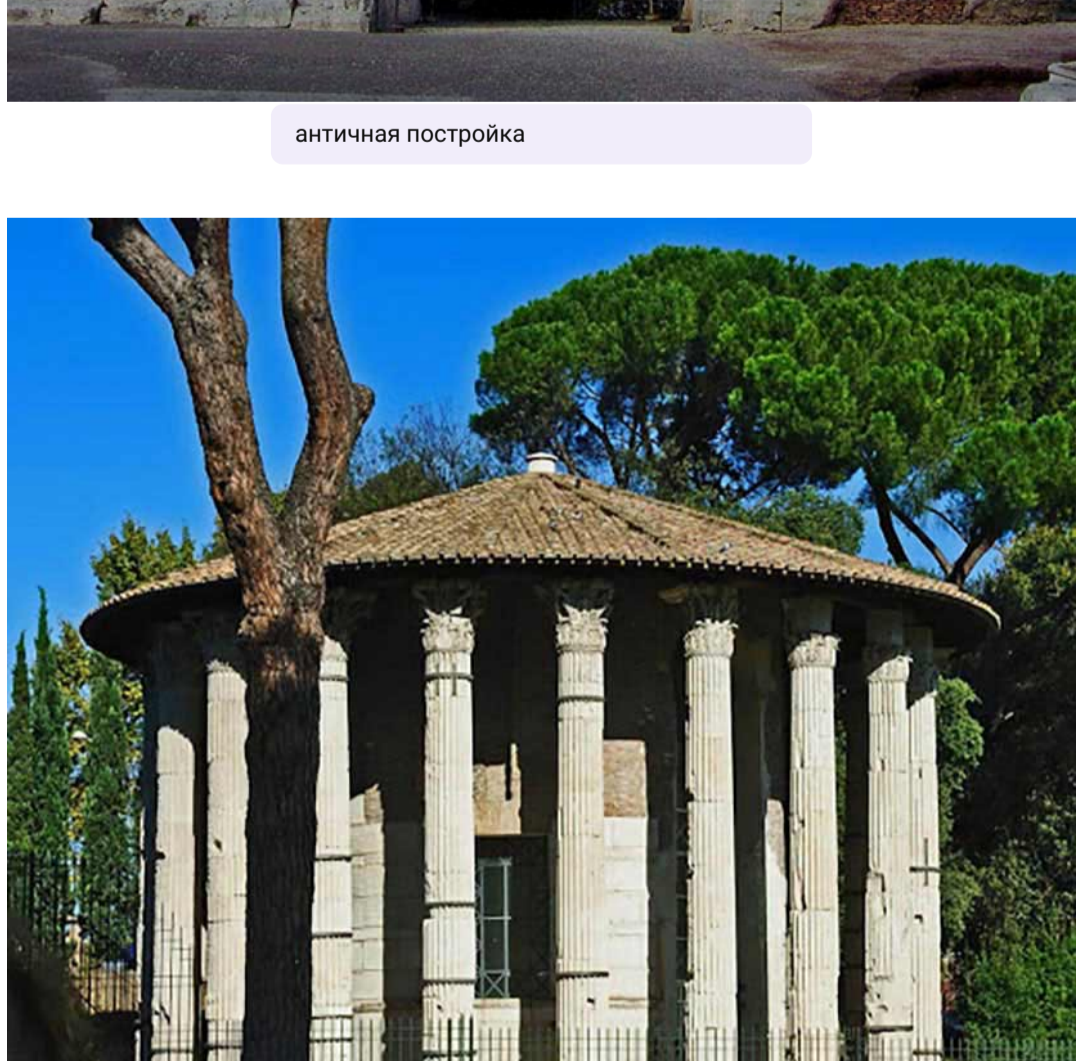

построена в Новое время

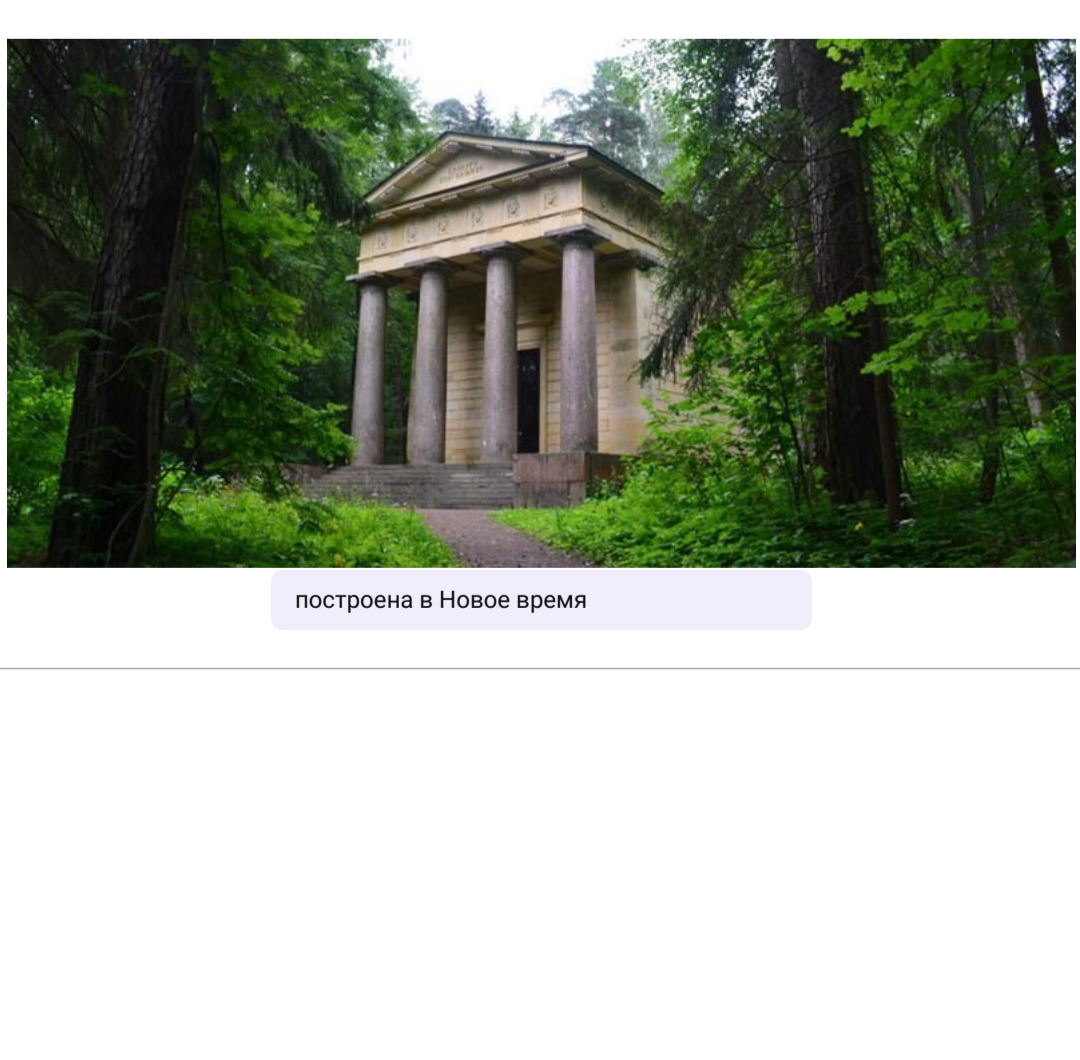

античная постройка



построена в Новое время

№ 4
3 балла

Архитектурные сооружения, не относящиеся к античному времени, находятся в одной стране. Выберите ее название из списка.

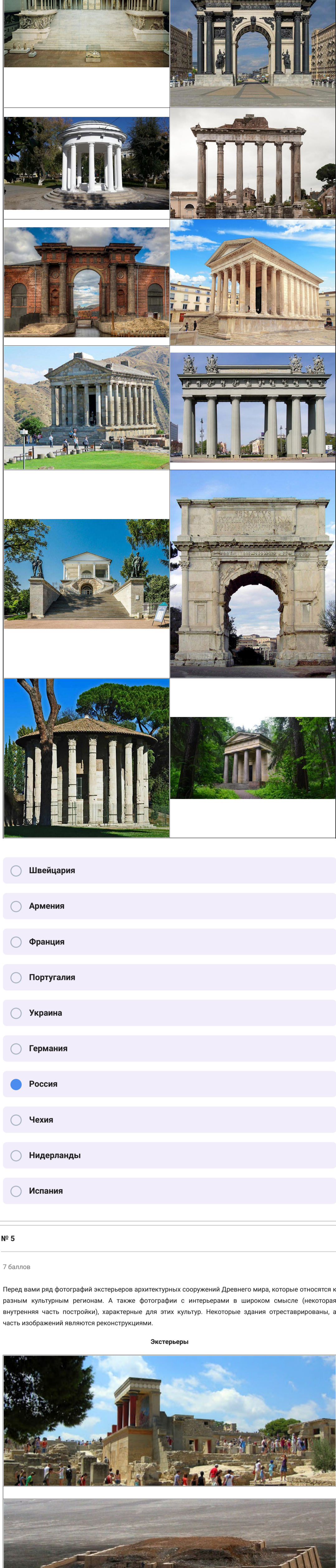

- Швейцария
- Армения
- Франция
- Португалия
- Украина
- Германия
- Россия
- Чехия
- Нидерланды
- Испания

№ 5
7 баллов

Перед вами ряд фотографий экстерьеров архитектурных сооружений Древнего мира, которые относятся к разным культурным регионам. А также фотографии с интерьерами в широком смысле (некоторые внутренняя часть постройки), характерные для этих культур. Некоторые здания отреставрированы, а часть изображений являются реконструкциями.

Экстерьеры

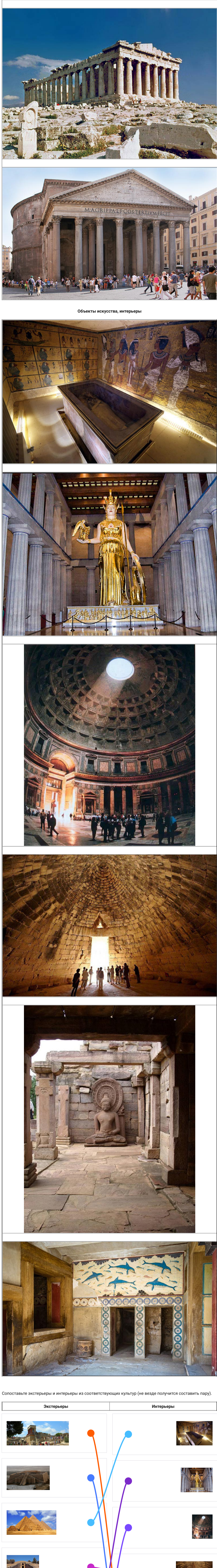

Объекты искусства, интерьеры



Сопоставьте экстерьеры и интерьеры из соответствующих культур (не всегда получится составить пару).

Экстерьеры	Интерьеры

ст. нужно экстерьера

№ 6
7 баллов

Каждая архитектурная традиция неразрывно связана с историко-культурным регионом. Сопоставьте представленные экстерьеры с конкретными регионами или цивилизациями.

	Индия
	Египет
	Месопотамия
	Древняя Греция
	Италия (Древний Рим)
	Критская цивилизация
	Микенская цивилизация

№ 7
7 баллов

Перед вами ряд античных изображений древнегреческих героев. Постарайтесь определить, какие сюжеты из мифов и античной литературы здесь изображены.

Выберите из списка имена, расположенного ниже, имена персонажей, запечатленных в данных произведениях античных мастеров.

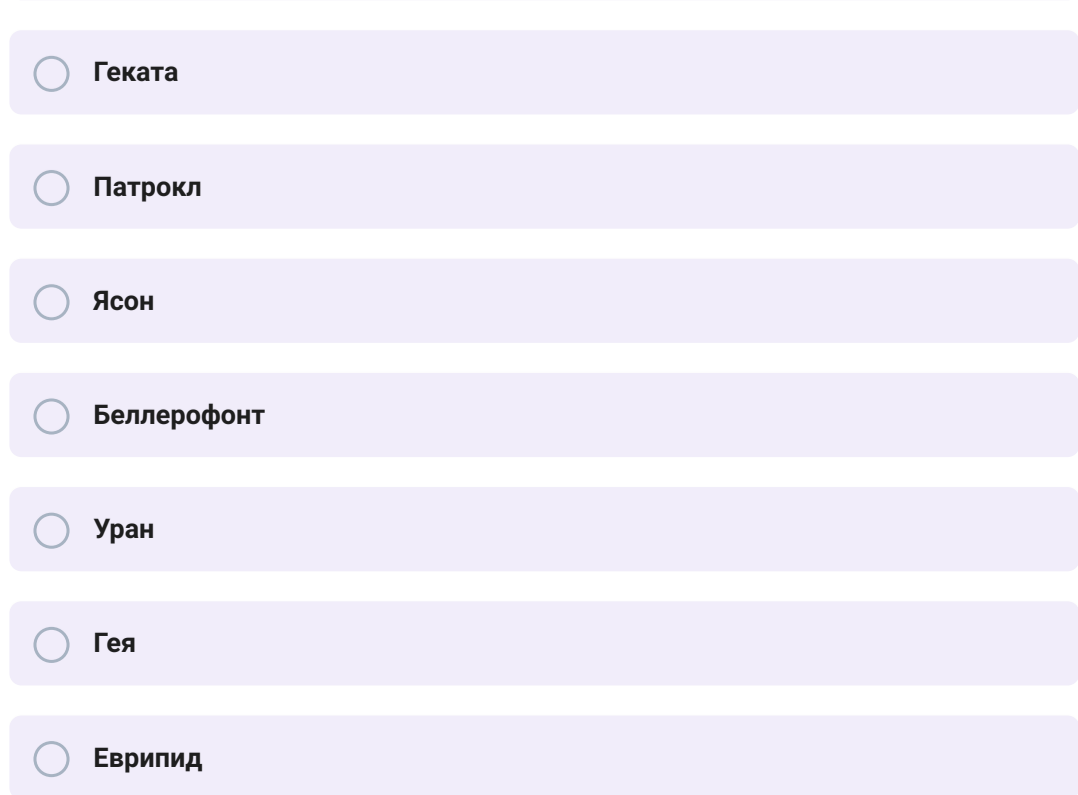

- Зевс
- Агамемнон
- Аякс
- Парис
- Персей
- Афина
- Плуто
- Гефест
- Ахиллес
- Геката
- Патрокл
- Ясон
- Беллерофонт
- Уран
- Гея
- Еврипид
- Геракл
- Менелай

- Атрей
- Одисей
- Тесей
- Гомер
- Пелей
- Эдип
- Эней
- Софокл
- Орфей

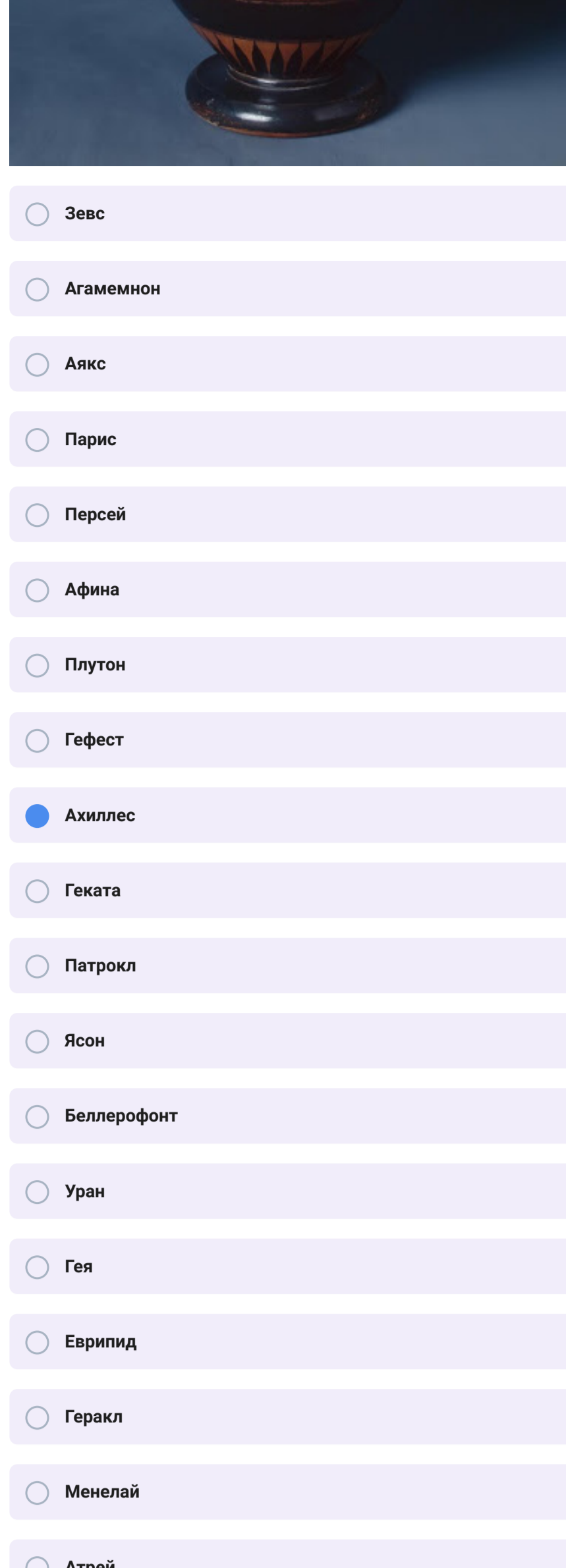

- Зевс
- Агамемнон
- Аякс
- Парис
- Персей
- Афина
- Плутон
- Гефест
- Ахиллес
- Геката
- Патрокл
- Ясон
- Беллерофонт
- Уран
- Гея
- Еврипид
- Геракл
- Менелай
- Атрей
- Одисей
- Тесей
- Гомер
- Пелей
- Эдип
- Эней
- Софокл
- Орфей



- Зевс
- Агамемнон
- Аякс
- Парис
- Персей
- Афина
- Плутон
- Гефест
- Ахиллес
- Геката
- Патрокл
- Ясон
- Беллерофонт
- Уран
- Гея
- Еврипид
- Геракл
- Менелай
- Атрей
- Одисей
- Тесей
- Гомер
- Пелей
- Эдип
- Эней
- Софокл
- Орфей



- Зевс
- Агамемнон
- Аякс
- Парис
- Персей
- Афина
- Плутон
- Гефест
- Ахиллес
- Геката
- Патрокл
- Ясон
- Беллерофонт
- Уран
- Гея
- Еврипид
- Геракл
- Менелай
- Атрей
- Одисей
- Тесей
- Гомер
- Пелей
- Эдип
- Эней
- Софокл
- Орфей

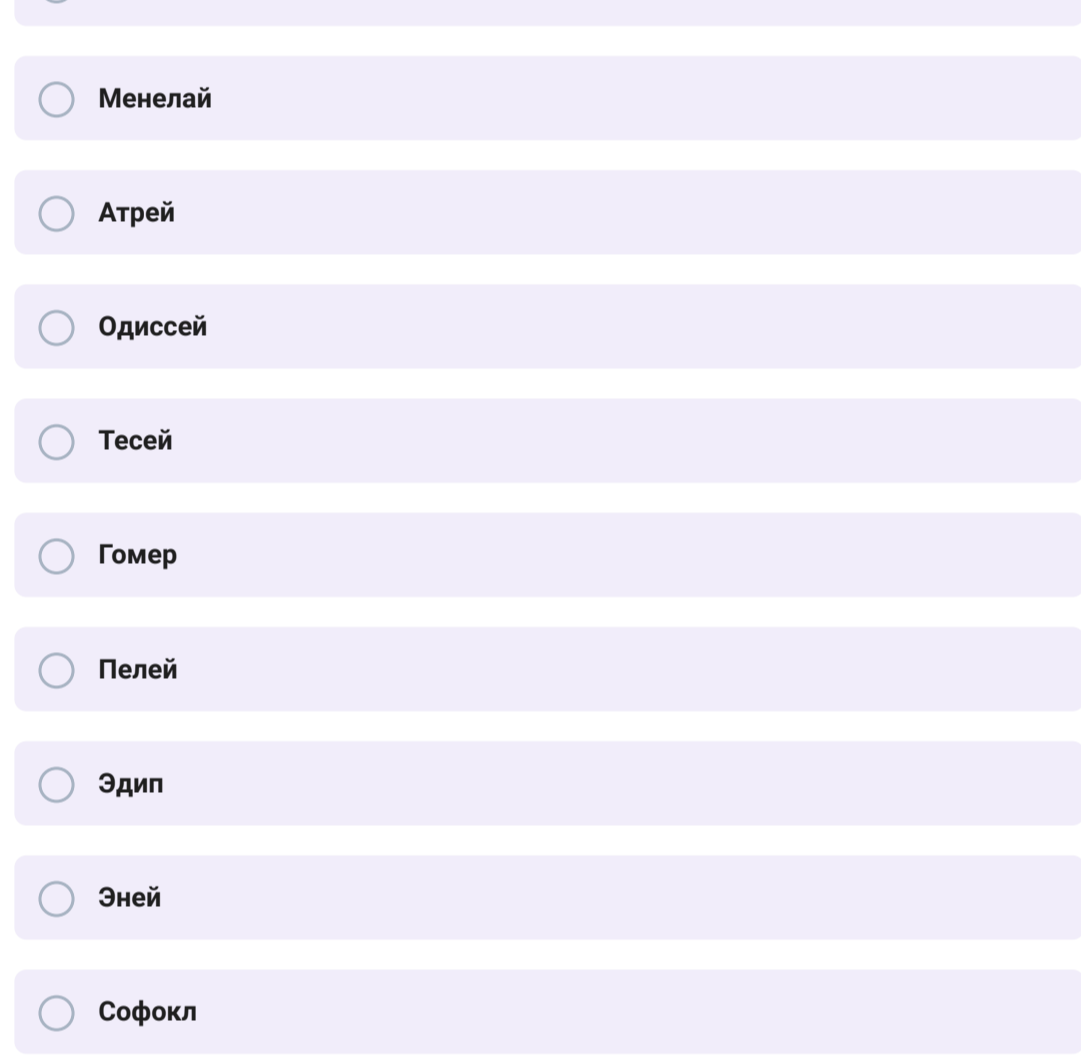

- Зевс
- Агамемнон
- Аякс
- Парис
- Персей
- Афина
- Плутон
- Гефест
- Ахиллес
- Геката
- Патрокл
- Ясон
- Беллерофонт
- Уран
- Гея
- Еврипид
- Геракл
- Менелай
- Атрей
- Одисей
- Тесей
- Гомер
- Пелей
- Эдип
- Эней
- Софокл
- Орфей

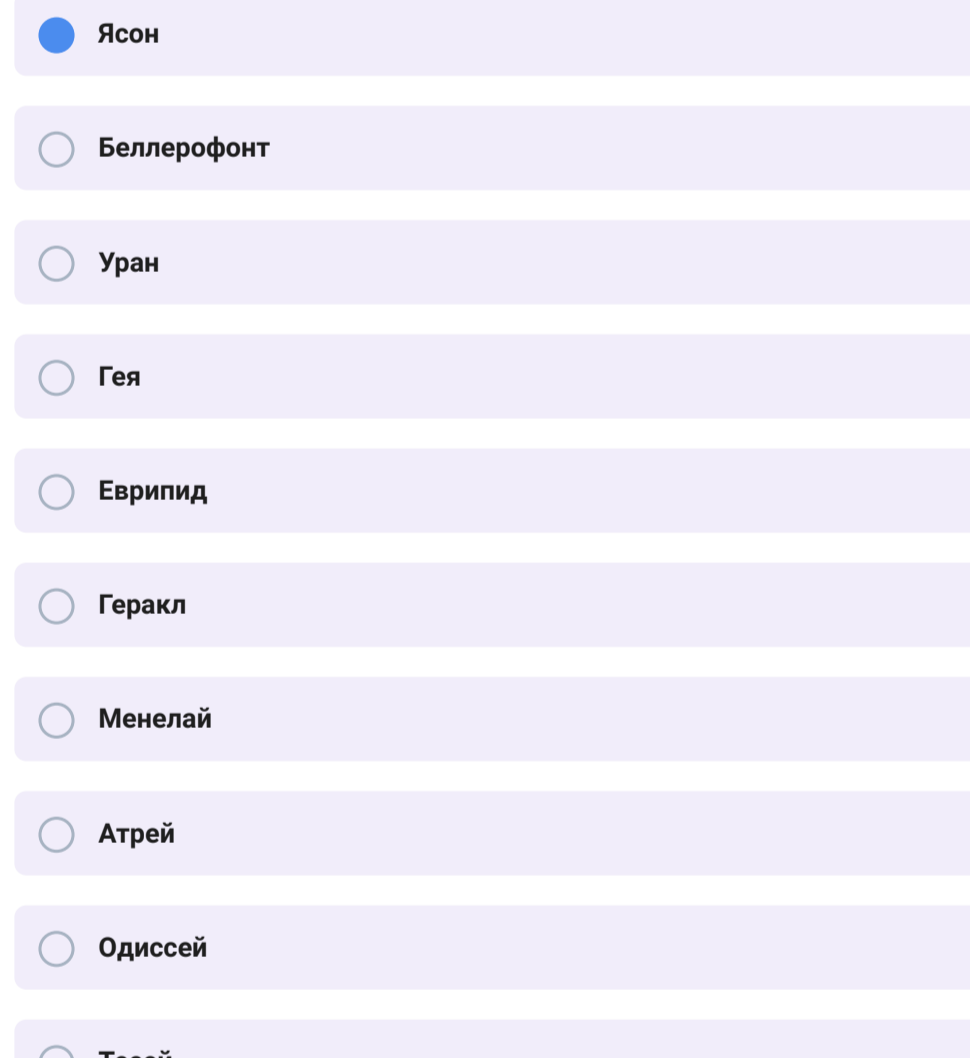

- Зевс
- Агамемнон
- Аякс
- Парис
- Персей
- Афина
- Плутон
- Гефест
- Ахиллес
- Геката
- Патрокл
- Ясон
- Беллерофонт
- Уран
- Гея
- Еврипид
- Геракл
- Менелай
- Атрей
- Одисей
- Тесей
- Гомер
- Пелей
- Эдип
- Эней
- Софокл
- Орфей

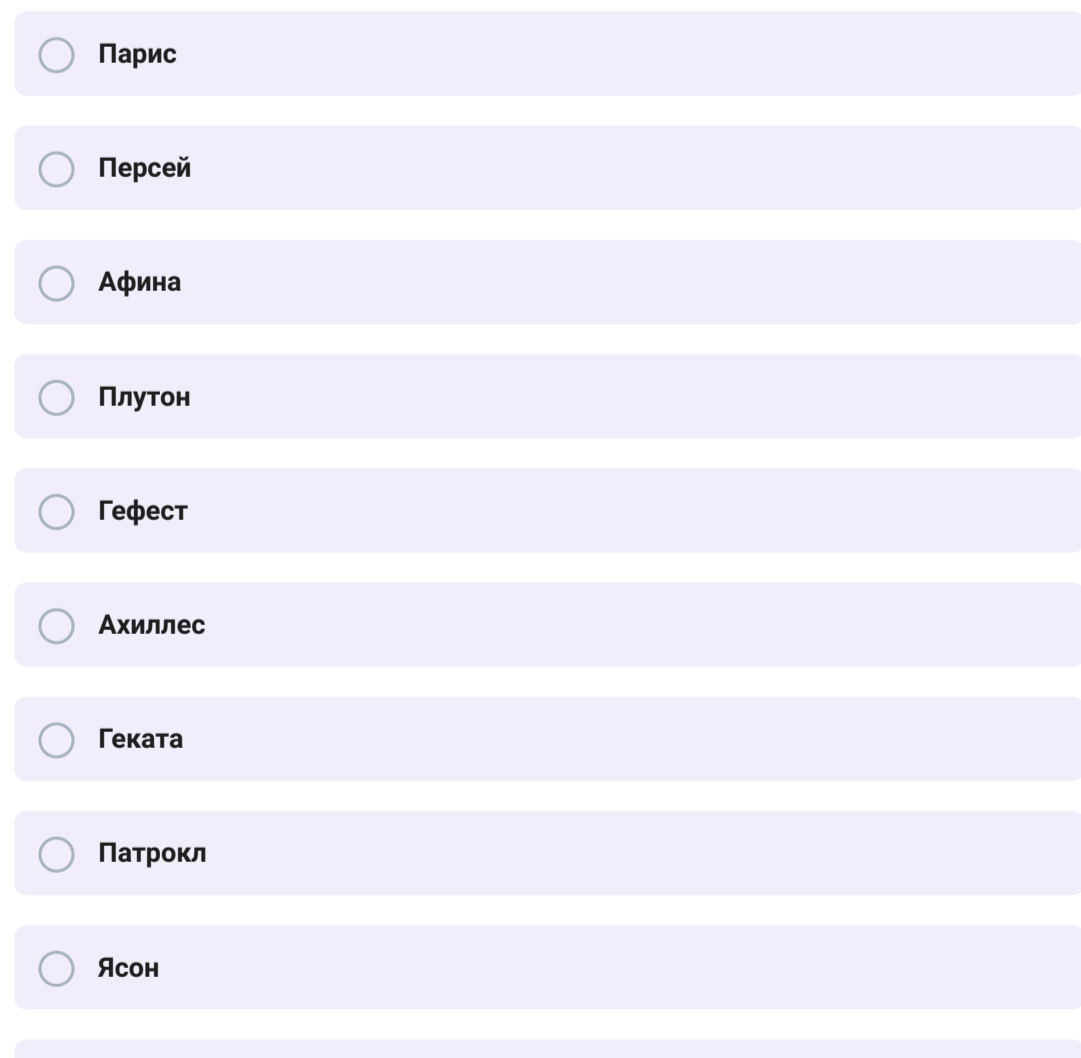

- Зевс
- Агамемнон
- Аякс
- Парис
- Персей
- Афина
- Плутон
- Гефест
- Ахиллес
- Геката
- Патрокл
- Ясон
- Беллерофонт
- Уран
- Гея
- Еврипид
- Геракл
- Менелай
- Атрей
- Одисей
- Тесей
- Гомер
- Пелей
- Эдип
- Эней
- Софокл
- Орфей

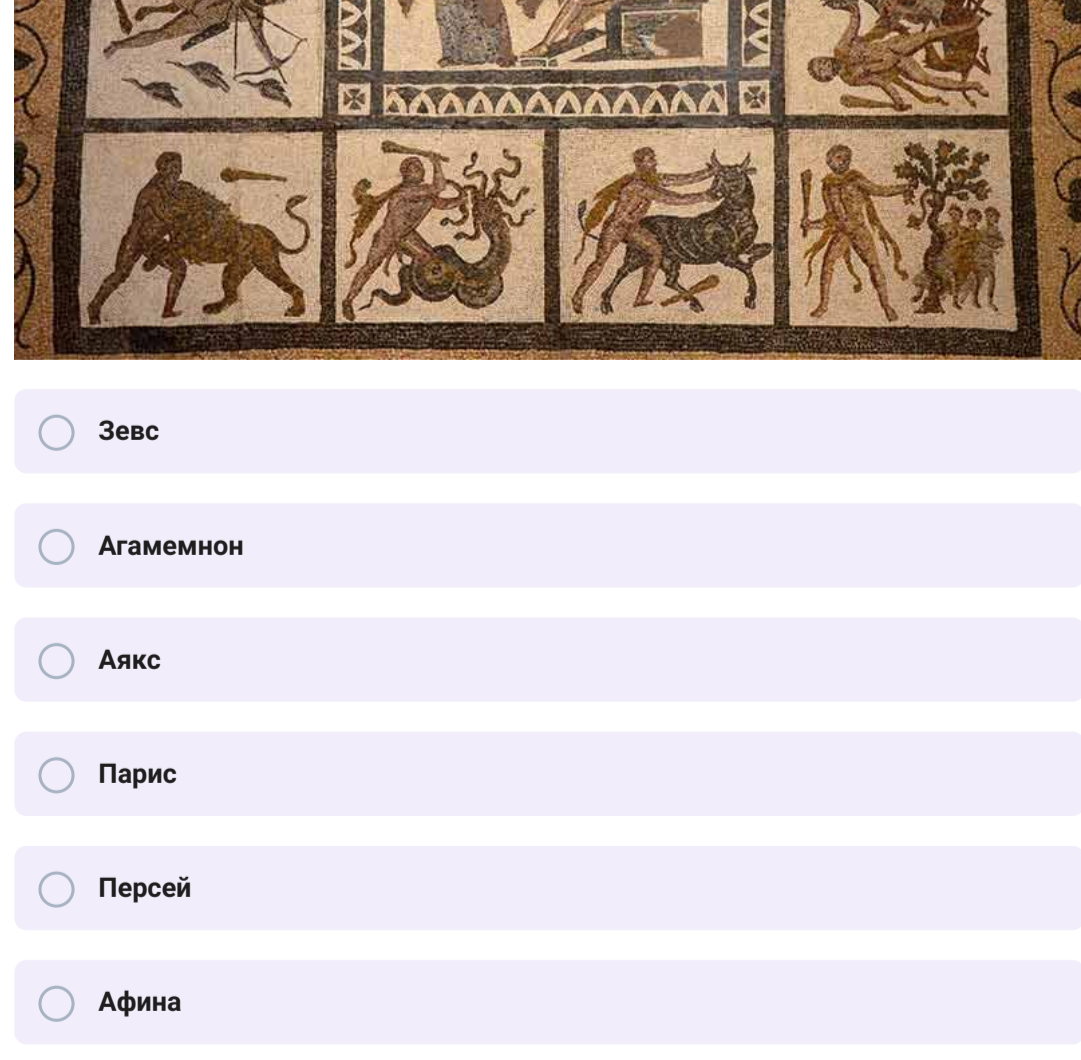

- Зевс
- Агамемнон
- Аякс
- Парис
- Персей
- Афина
- Плутон
- Гефест
- Ахиллес
- Геката
- Патрокл
- Ясон
- Беллерофонт
- Уран
- Гея
- Еврипид
- Геракл
- Менелай
- Атрей
- Одисей
- Тесей
- Гомер
- Пелей
- Эдип
- Эней
- Софокл
- Орфей

№ 8
3 балла

Перед вами два расписных сосуда. Один из них расписан в технике краснофигурной вазопики, а другой выполнен в чернофигурной технике.

Отметьте, какой тип росписи появился в Греции раньше.

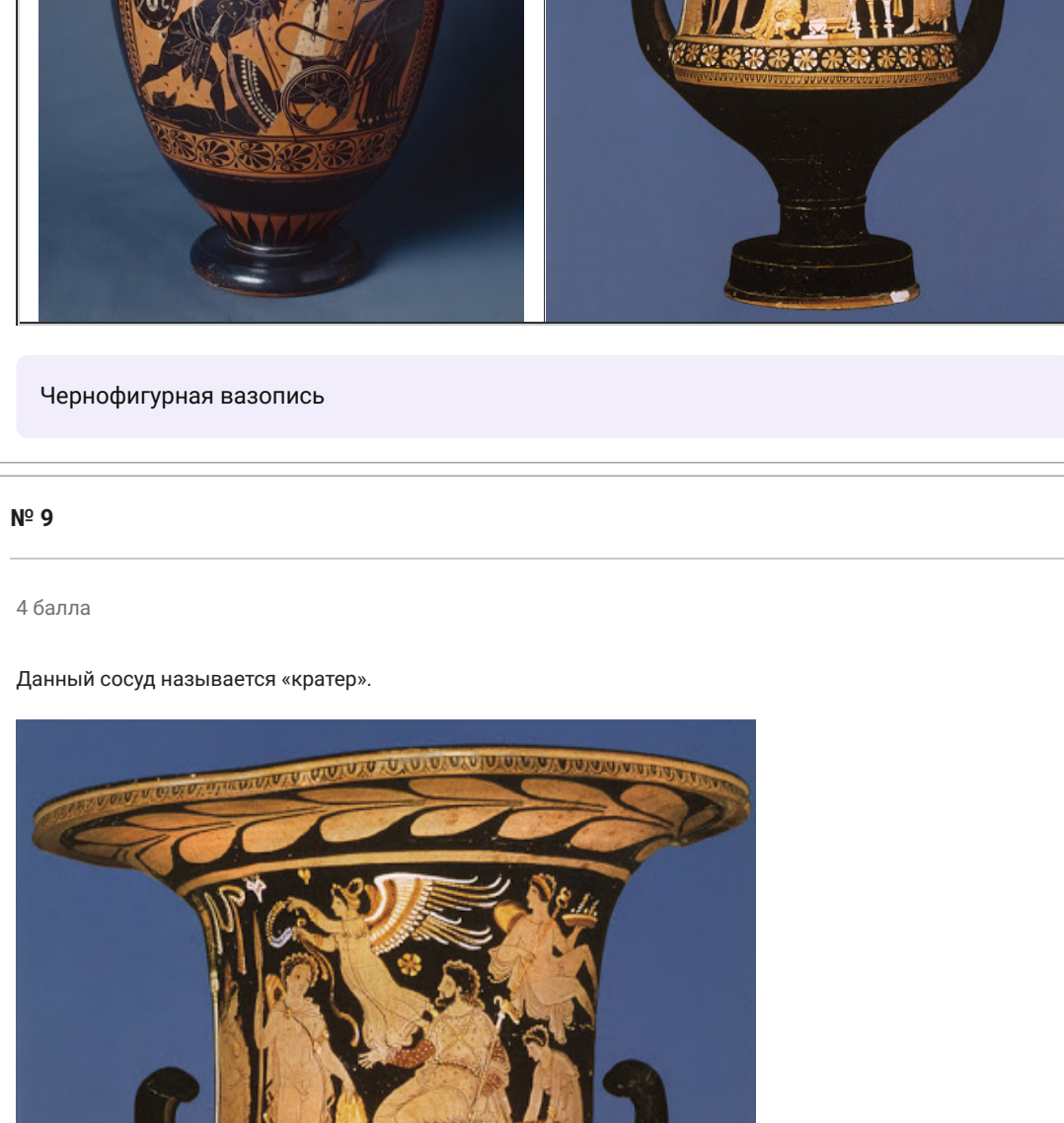

Чернофигурная вазопись

№ 9
4 балла

Данный сосуд называется «кратер».

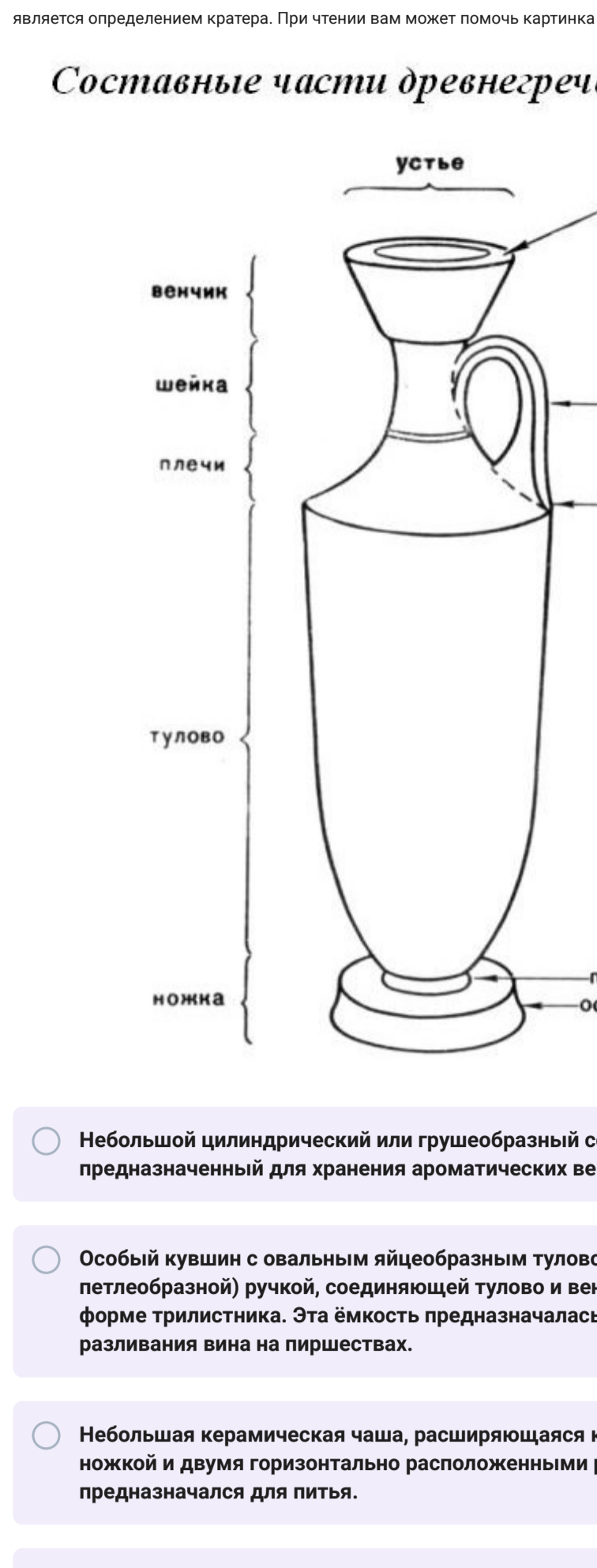

У него, как и у большинства греческих сосудов, имелась особая функция. Ниже приведены несколько описаний разнообразных ёмкостей из древнегреческой культуры. Выберите из описаний **одно**, которое является определением кратера. При чтении вам может помочь картинка с обозначением частей сосуда:

Составные части древнегреческого сосуда

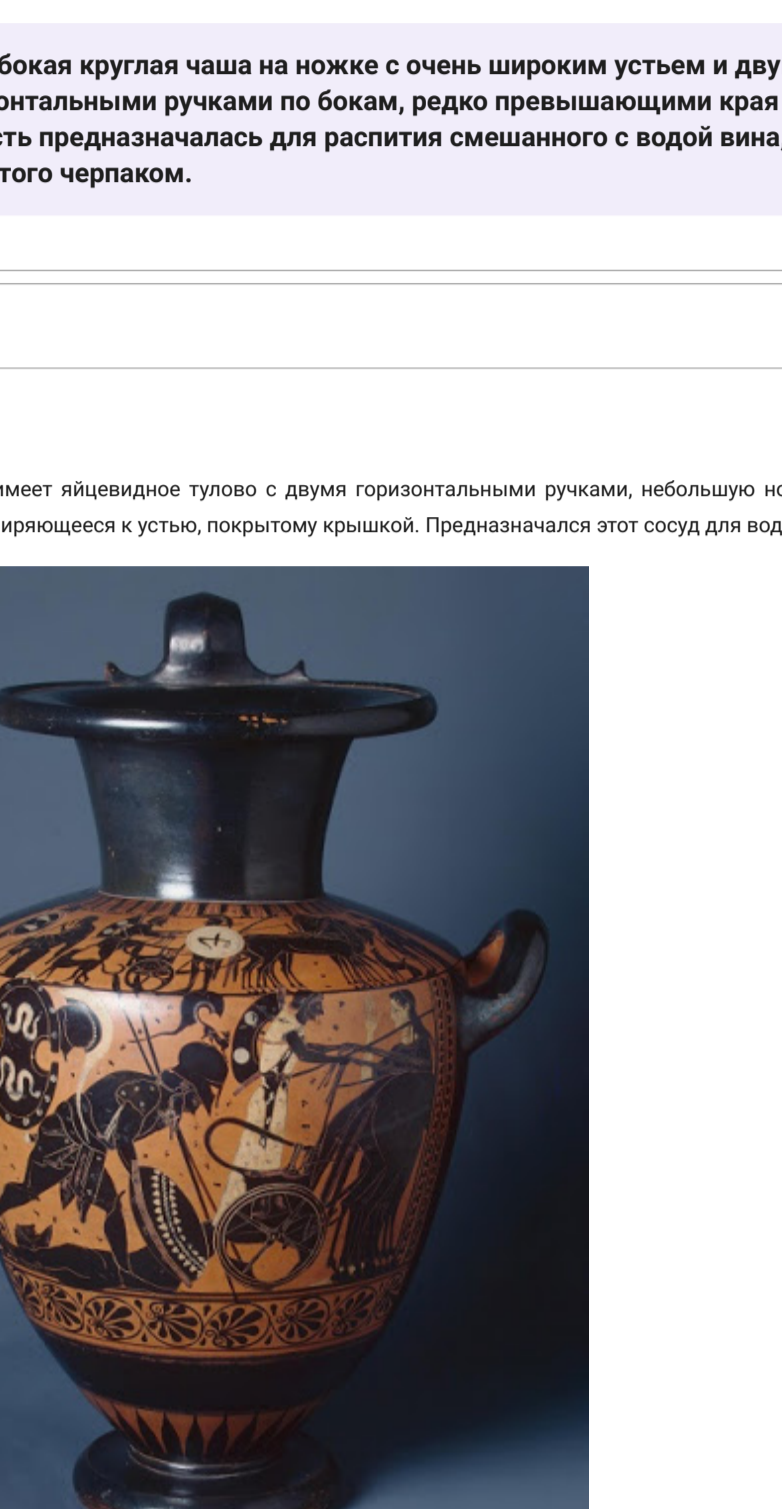

Небольшой цилиндрический или грушеобразный сосуд с округлым дном, предназначенный для хранения ароматических веществ и жидкостей.

Особый кувшин с овальным яйцеобразным туловом, одной (часто петлеобразной) ручкой, соединяющей тулово и венчик сосуда, и устьем в форме трилистника. Эта ёмкость предназначалась для подачи и разливания вина на пиршествах.

Небольшая керамическая чаша, расширяющаяся кверху, с низкой ножкой и двумя горизонтально расположенными ручками. Этот сосуд предназначался для питья.

Сосуд округлой формы, с двумя горизонтальными ручками по бокам и низкой ножкой, расширяющейся кверху горлышком. Часто венчик сосуда закрывался крышкой. Использовалась ёмкость для хранения масел, вина и других жидкостей.

Большой, расширяющийся кверху сосуд, приподнятый на меньшей по диаметру ножке, имеющий широкое устье и две, часто волотообразные, ручки по бокам. Сосуд служил для смешивания вина с водой (пить чистое вино считалось варварством).

Сосуд в форме глубокого кубка, расширяющегося кверху, на высокой ножке с двумя вертикальными петлеобразными ручками, зачастую поднятыми выше венчика. Предназначался для питья.

Неглубокая круглая чаша на ножке с очень широким устьем и двумя горизонтальными ручками по бокам, редко превышающими края чаши. Ёмкость предназначалась для распития смешанного с водой вина, разлитого черпаком.

№ 10
4 балла

Данный сосуд имеет яйцевидное тулово с двумя горизонтальными ручками, небольшую ножку и узкое горлышко, расширяющееся к устью, покрытому крышкой. Предназначался этот сосуд для воды.



Выберите правильное название этого сосуда.

Стамнос

Алабастр

Ойнохойя

Кратер

Амфора

Скифос

Лекиф

Килик

Гидрия

Киаф