

Моделирование ПЛАТЬЯ.

Задание:

1. Внимательно прочитайте описание модели и рассмотрите эскиз. Не забудьте про дополнительные отделочные и (или) вспомогательные детали, с помощью которых декорировано изделие или обработаны края деталей.
2. В соответствии с эскизом и описанием нанесите новые фасонные линии, соблюдая пропорции. Обозначьте ваши действия по моделированию на чертеже основы прилегающего платья и основы втачного рукава на листе «Контроль практического задания» (стр. 2). *Используйте для этого слова, значки, стрелки, список и т.д.*
3. Перенесите линии фасона на цветной лист с изображением базового чертежа основы прилегающего платья и основы втачного рукава (стр.3). Аккуратно вырежьте детали выкроек из цветной бумаги для раскладки.
4. Аккуратно наклейте выкройки *всех деталей* на листе «Результат моделирования» (стр.4) *в соответствии с указанным в правом верхнем углу направлением долевой нити.*
5. На всех деталях кроя (выкройках) должны быть: наименование детали, положение середины и сгиба (при наличии), расположение долевой нити, конструктивные линии, положение контрольных знаков (надсечки, метки), величина припусков на швы, количество деталей.

Эскиз

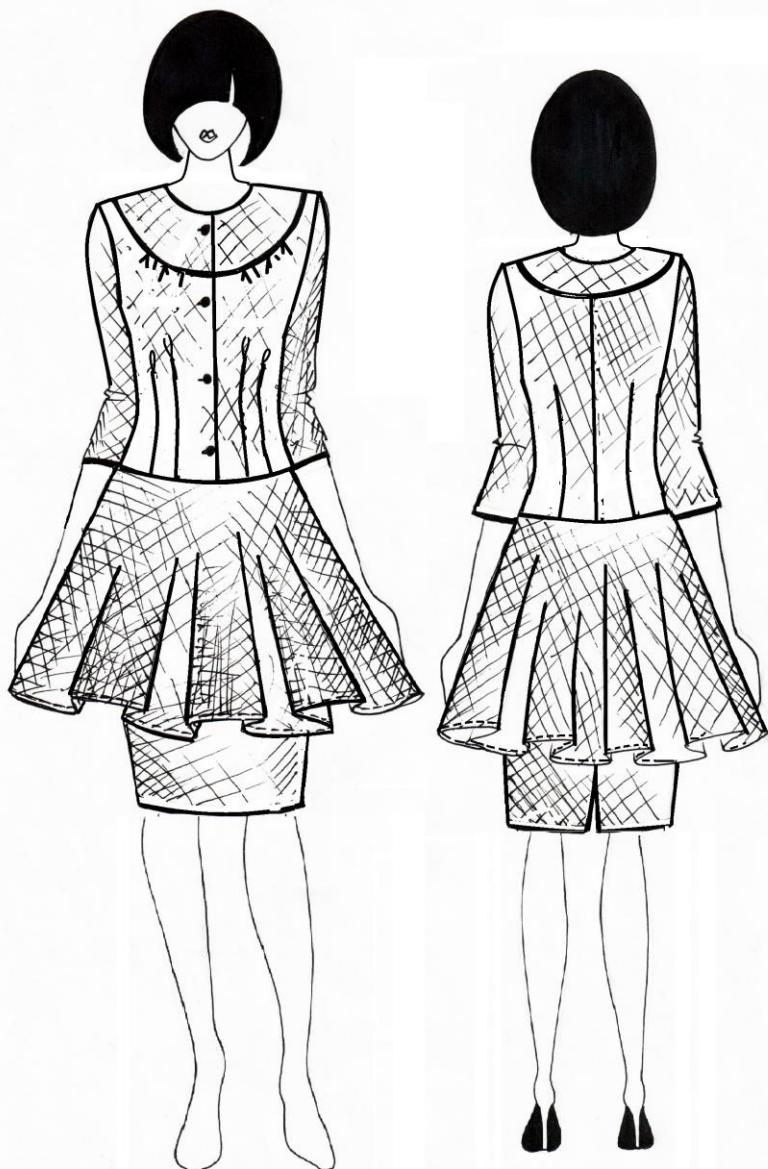

Описание модели

Платье из платьевой ткани с рисунком в диагональную клетку полуприлегающего силуэта; длиной ниже колена на 5 см; слегка зауженное книзу; отрезное ниже линии талии на 7 см, с широким воланом «солнце» в шве соединения (волан с боковыми швами).

Перед – с небольшим вырезом по горловине овальной формы; с центральной застежкой на 4 петли и пуговицы; с притачной овальной кокеткой, со сборкой на участке по линии соединения; с 4-мя талиевыми вытачками, переходящими в верхней части в мягкие складки.

Спинка - с притачной овальной кокеткой; со средним швом и двумя талиевыми вытачками.

Рукава – втачные, длиной $\frac{3}{4}$.

Переднее полотнище - с двумя талиевыми вытачками.

Заднее полотнище – со средним швом, заканчивающимся разрезом; с двумя талиевыми вытачками.

Горловина и борта переда обработаны подбортами, горловина спинки обтачкой.

Воланы переднего и заднего полотнищ построить методом разведения выкройки.

Контроль практического задания «Моделирование платья».
Нанесение линий и необходимых надписей для моделирования чертежа основы платья.

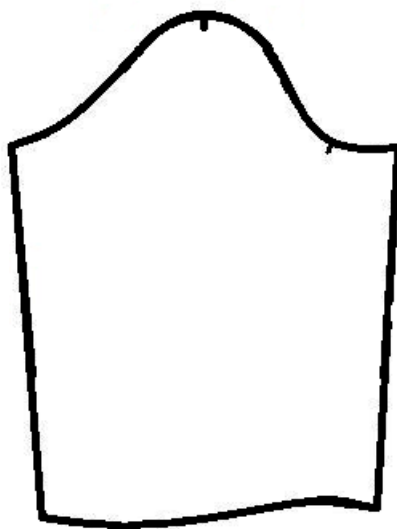
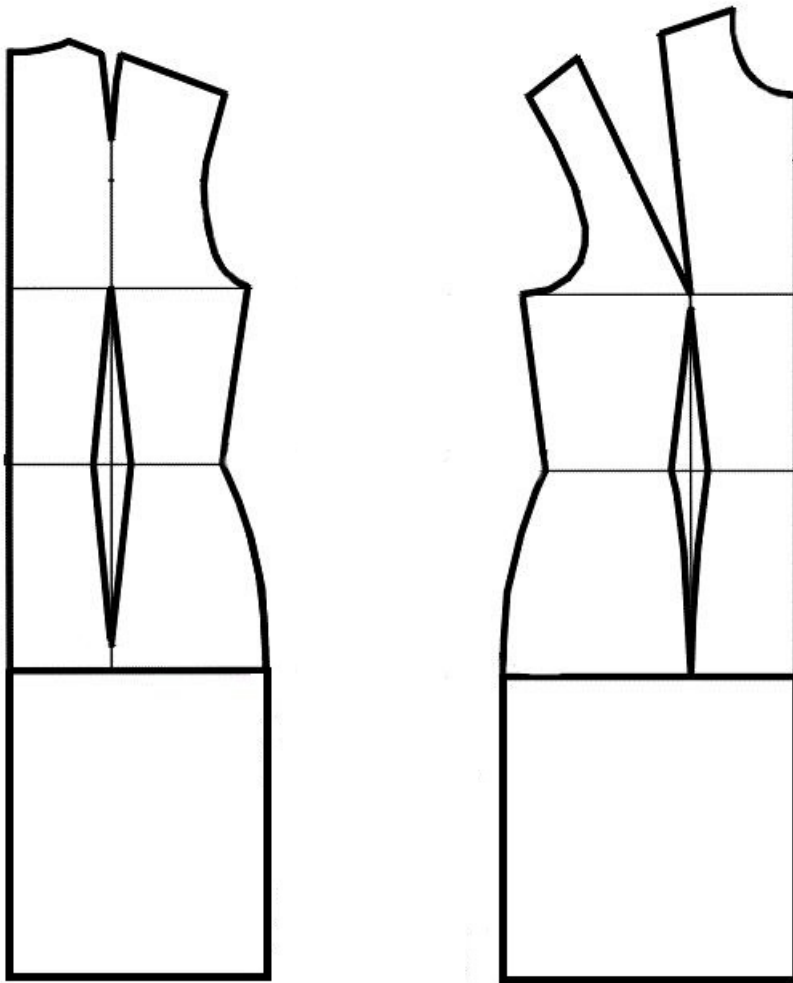

Базовый чертеж основы платья для моделирования
Лист из цветной бумаги для вырезания деталей выкроек.

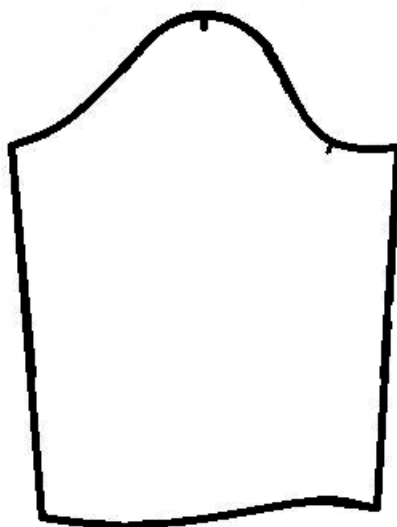
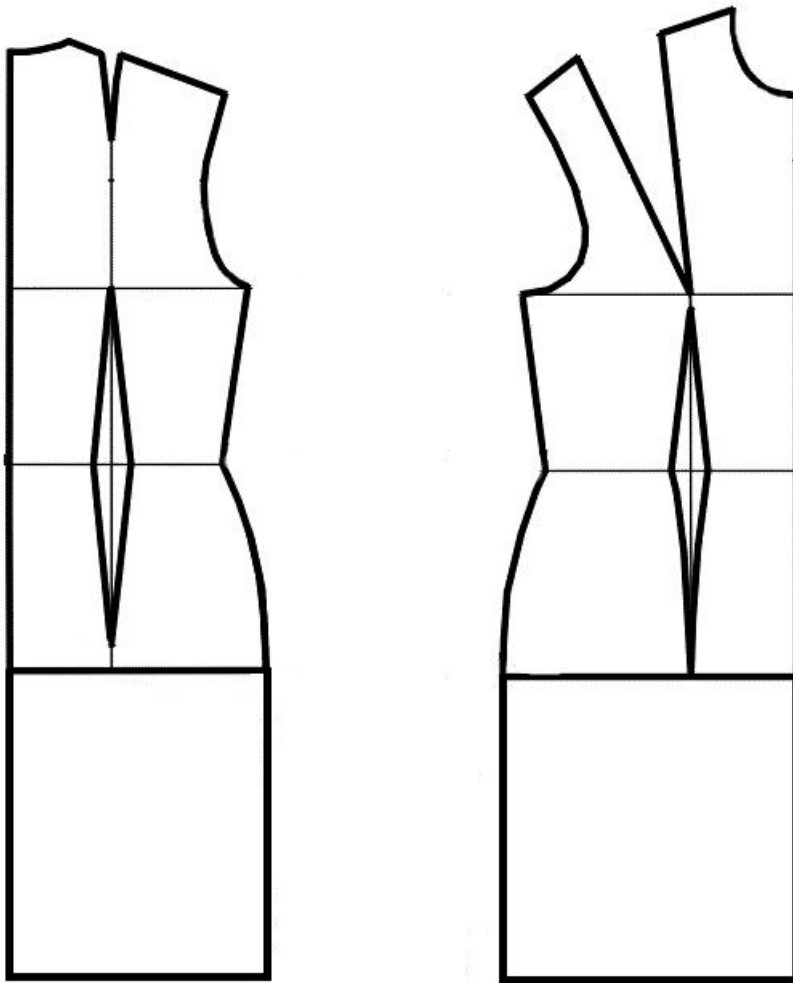

Результат моделирования (приклеить готовые выкройки модели).

Детали выкройки располагайте на листе бумаги компактно
в соответствии с указанным в правом верхнем углу направлением долевой нити.

Убедитесь, что на листе контроля всё аккуратно
размещено. Только после этого приклеивайте готовые выкройки.



**Таблица 1 – Карта пооперационного контроля для участника и жюри. 9 класс.
«Моделирование платья»**

№ п/п	Критерии оценивания	Баллы	Баллы по факту
№ п/п	Критерии оценивания	Баллы	
	Нанесение новых линий фасона и надписей на чертеже основы платья и рукава	6,5	
1	Уточнение длины платья	0,5	
2	Оформление линии соединения верха и юбки	0,5	
3	Оформление заужения по боковым швам, уточнение линии низа по месту заужения	0,5	
4	Уточнение боковых, рельефных швов и талиевых выточек в области линии талии	0,5	
5	Оформление выреза горловины переда и спинки	0,5	
6	Построение линии борта	1,0	
7	Нанесение на чертеж кокеток полочек и спинки	0,5	
8	Работа с нагрудными и талиевыми выточками (допускается расформировать вытачку на две непосредственно на выкройке)	1,0	
9	Работа с плечевыми выточками	0,5	
10	Нанесение на чертеж местоположение волана	0,5	
11	Уточнение длины рукавов	0,5	
	Нанесение линий для построения: - вспомогательных деталей; - деталей, требующих изменения формы. Построение дополнительных декоративных деталей	2,0	
12	Нанесение на чертеж линий для изменения воланов переднего и заднего полотнищ	1,0	
13	Нанесение на чертеж обтачки горловины спинки	0,5	
14	Нанесение на чертеж подборта	0,5	
	Изготовление выкроек платья. Расположение выкроек на листе бумаги в соответствии с направлением долевой нити	11,5	
15	Выполнение <i>полного</i> комплекта выкроек	0,5	
16	Правильное моделирование деталей (соответствие модели и описанию, соблюдение масштаба и пропорций): <ul style="list-style-type: none"> - переда (1,0 балл); - спинки (1,0 балл); - кокеток переда и спинки (1,5 балла); - рукава (1,0 балл); - полотнищ юбки (1,0 балл); - воланов (1,5 балл); - обтачки горловины спинки (0,5 балла); - подборта (0,5 балла). 	8,0	
17	Название всех деталей	0,5	
18	Наличие контрольных линий на деталях: долевые нити, сгибы, линии середины, разметка местоположения петель	0,5	
19	Наличие необходимых контрольных знаков (меток и надсечек)	1,0	
20	Припуски на обработку каждого среза	0,5	
21	Аккуратность выполнения моделирования	0,5	
	Итого	20	

Практическое задание по компьютерному моделированию. 9 класс

Моделирование платья.

Задание:

1. Внимательно прочитайте описание модели и рассмотрите эскиз. Не забудьте про дополнительные отделочные и (или) вспомогательные детали, с помощью которых декорировано изделие или обработаны края деталей.
2. Используя графический редактор для конструирования и моделирования швейных изделий, в соответствии с эскизом и описанием нанесите новые фасонные линии в базовый чертеж конструкции платья на размер 46-48, соблюдая пропорции.
3. Перенесите линии фасона на изображение базового чертежа основы прилегающего платья и представьте этот лист членам жюри
4. Проведите моделирование и его результаты представьте жюри.
5. На всех деталях кроя (выкройках) должны быть: наименование детали, положение середины и сгиба (при наличии), расположение долевой нити, конструктивные линии, положение контрольных знаков (надсечки, метки), величина припусков на швы, количество деталей.

Эскиз художественный

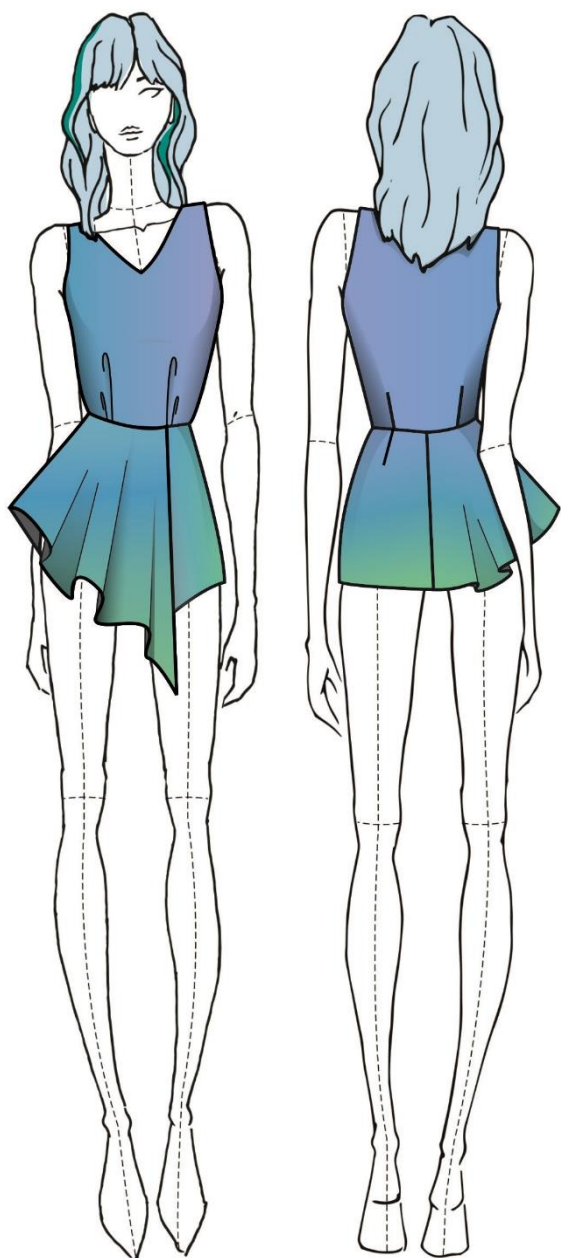

Описание модели

Платье асимметричное из костюмной или платьевой упругой ткани, хорошо держащей форму и образующей крупные складки; прилегающего силуэта; отрезное по линии талии, асимметричной длины, состоит из четырех основных деталей кроя и двух дополнительных.

Полочка – симметричная с четырьмя защипами различной длины (пропорция $\frac{1}{2}$) по линии талии. С треугольным вырезом горловины полочки.

Спинка – симметричная с укороченными талиевыми вытачками и округлой горловиной спинки.

Переднее и заднее полотнище юбки состоит из 3х частей.

Правая часть юбки располагается от линии талиевой вытачки слева и переходит на спинку до средней линии (без бокового шва!), имеет большое расклевывание снизу, по линии талии без вытачек. Линия низа асимметричная, на уровне бокового шва на 8 см выше бедра. На уровне левой талиевой вытачки на 25 см ниже бедра.

Левая часть юбки состоит из переднего полотнища с асимметричной линией низа по боковому шву на уровне бедра. На уровне левой талиевой вытачки на 5 см ниже бедра. Заднее полотнище юбки с талиевой вытачкой и прямой линией низа.

Горловина полочек, спинки и проймы обработаны цельнокроеными обтачками (полочка и спинка).

Правую часть юбки построить методом конического разведения.

Технический эскиз модели платья:

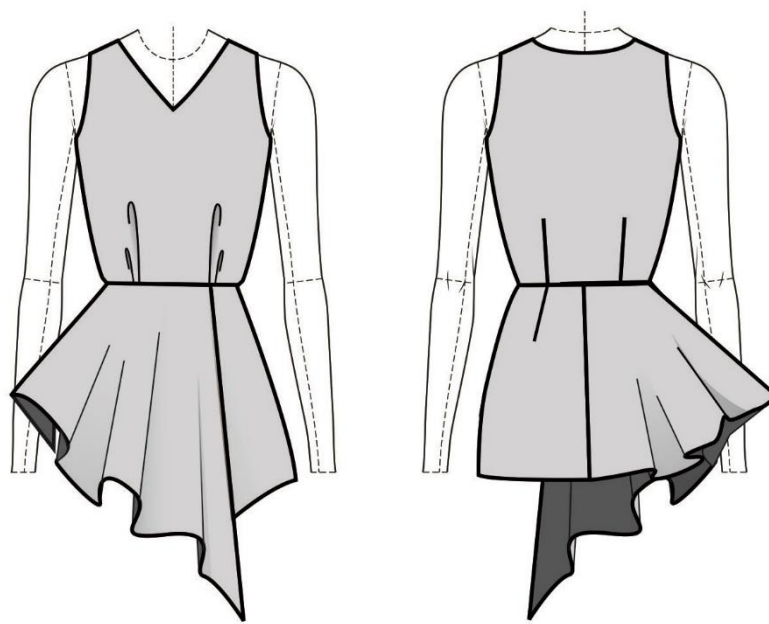

Базовый чертеж основы прилегающего платья с втачными рукавами для компьютерного моделирования (в прикрепленном файле)
Возможна работа в любом векторном графическом редакторе.

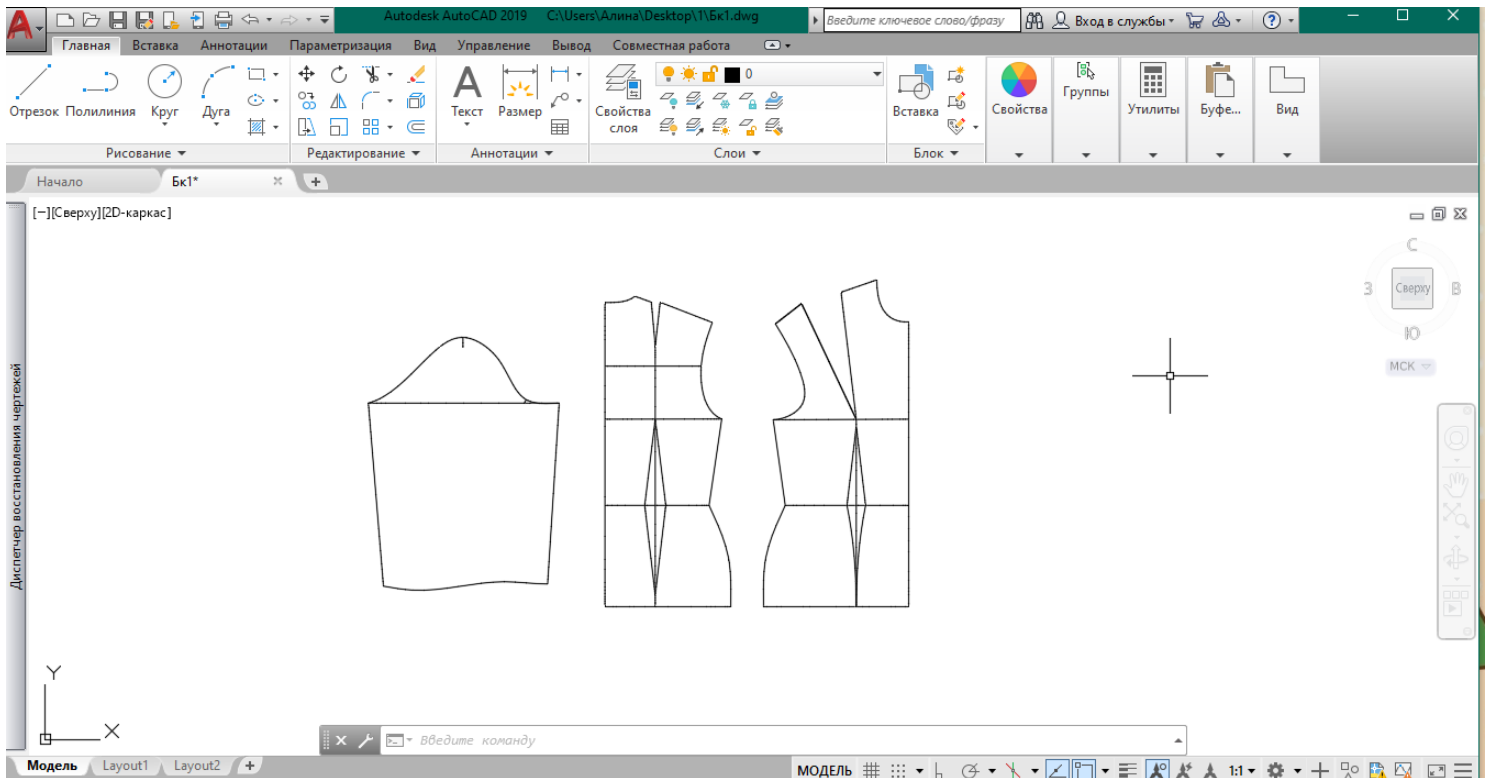

Контроль практического задания «Компьютерное Моделирование».

Нанесение линий и необходимых надписей для моделирования
чертежа основы платья (*вставить скриншот экрана*).

Результат моделирования (вставить скриншот готовой выкройки модели).
Расположить детали в соответствии с указанным в правом верхнем углу направлением долевой нити.



Таблица 1 - Карта пооперационного контроля для участников. 9 класс
Моделирование платья

№ п/п	Критерии оценивания	Баллы	Баллы по факту
	Нанесение новых линий фасона и надписей на чертеже основы –платья и рукава	5	
1	Зеркальное отображение половинок спинки и полочки для нанесения асимметричных линий	0,3	
2	Нанесение на чертеж формы горловины полочки	0,5	
3	Нанесение на чертеж формы горловины спинки	0,5	
4	Нанесение на чертеж полочки линий защипов для переноса вытачек	0,5	
5	Уточнение длин вытачек спинки.	0,5	
6	Нанесение на чертежи полочки и спинки линий форм пройм	0,5	
7	Нанесение на чертежи переднего и заднего полотнища юбки линий различных уровней длин	0,5	
8	Оформление линии низа левого переднего полотнища юбки	0,5	
9	Перевод талиевых вытачек в линию низа, состыковка бокового шва правого полотнища юбки	0,7	
10	Нанесение на чертежи линий низа правого полотнища юбки	0,5	
	Нанесение линий для построения: - вспомогательных деталей; - деталей, требующих изменения формы. Построение дополнительных декоративных деталей	2,5	
11	Нанесение на чертеж линий для изменения формы правого полотнища юбки	1	
12	Нанесение на чертеж линий и формы цельнокроеных обтачек горловины спинки, полочки и проймы	0,5	
13	Перенос нагрудной вытачки в талиевую, распределение раствора и оформление защипов полочки	1	
	Изготовление выкроек платья. Расположение выкроек на листе бумаги в соответствии с направлением долевой нити	12,5	
14	Выполнение <i>полного</i> комплекта выкроек	0,5	
15	Правильное моделирование деталей (соответствие модели и описанию, соблюдение масштаба и пропорций): - спинки (1,5 балл); - полочки (2 балла); - переднего левого полотнища юбки (1 балл) - заднего полотнища юбки (1 балл) - переднего правого (бокового) полотнища юбки (2,5 балла) - обтачек горловины спинки, полочки и проймы (1 балл);	9	
16	Название всех деталей	0,5	
17	Наличие контрольных линий на деталях: долевые нити, сгибы, линии середины, разметка местоположения петель.	0,5	
18	Наличие необходимых меток и надсечек	1,0	
19	Припуски на обработку каждого среза	0,5	
20	Аккуратность выполнения моделирования	0,5	
	Итого	20	

9 класс. «Изготовление атрибутики патриотического движения (пилотки с вышивкой)»

Перед началом работы внимательно прочитайте задание, изучите объект труда, наличие материалов и приспособлений для работы, предоставленное в аудитории оборудование.

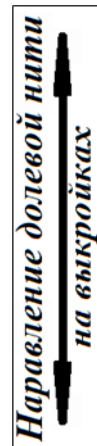
Задание: выполнить обработку пилотки как основного элемента атрибутики детского молодёжного движения. Дополнить оформление правой части изделия разработкой вышитого дизайна, включающего не только краткий слоган/слово о мире, но и изображение знаменитой «белой голубки Пикассо».

Материалы и приспособления:

1. Основная ткань (красная) – 280 мм X 280 мм.
2. Белая ткань – 100 мм X 280 мм.
3. Синяя ткань – 70 мм X 280 мм.
4. Нити (пряжа) для кисти – 1 моток.
5. Клеевой флизелин (стабилизатор).
6. Нитки для вышивания.
7. Маленькие ножницы.
8. Приспособление для выворачивания.

Левая сторона пилотки

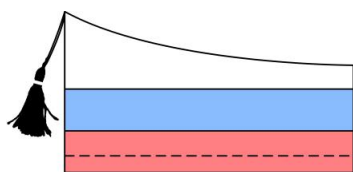

Правая сторона пилотки

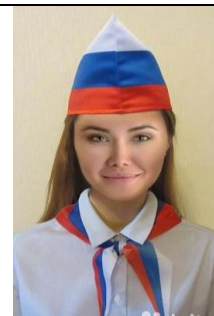
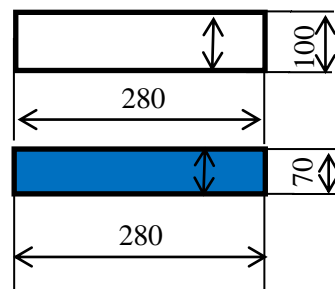
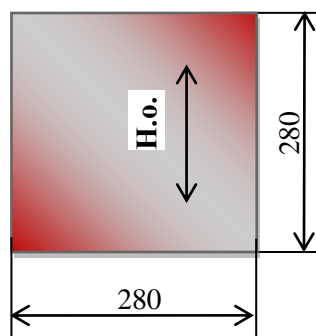
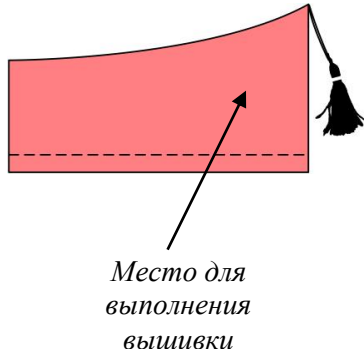

Пионерские пилотки вместе с вымпелами и галстуками были частью пионерской атрибутики.

В настоящее время в некоторых школах, пионерских лагерях они по-прежнему остаются частью формы и принадлежностью молодёжного патриотического движения.



Голубь мира — выражение, получившее популярность после окончания Второй мировой войны. «Голубка Пикассо» — белый голубь мира,

нарисованный Пабло Пикассо в 1949 году и неоднократно им воспроизводившийся в различных вариациях, один из самых узнаваемых символов мира, обошедший всю планету. Во многих культурах птица стала символом хороших новостей, мира, добра и могущества.

Если в предоставленных вышивальных машинах отсутствует заявленный к выполнению дизайн вышивки (голубь мира), предложите и выполните свою идею составной эмблемы патриотической направленности.

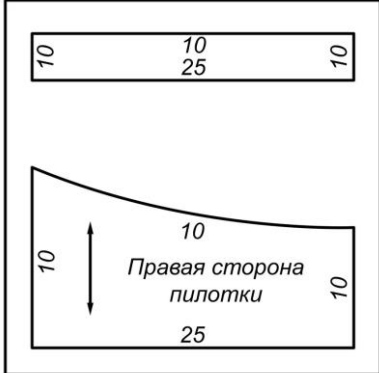
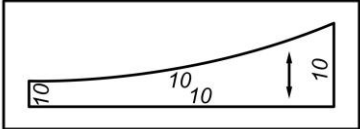
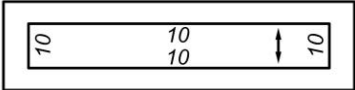
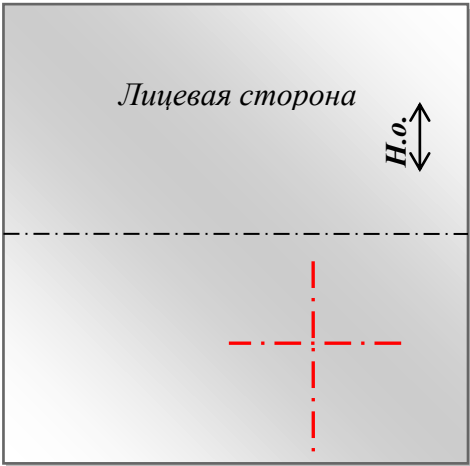

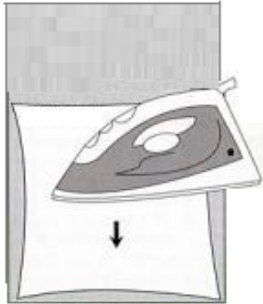
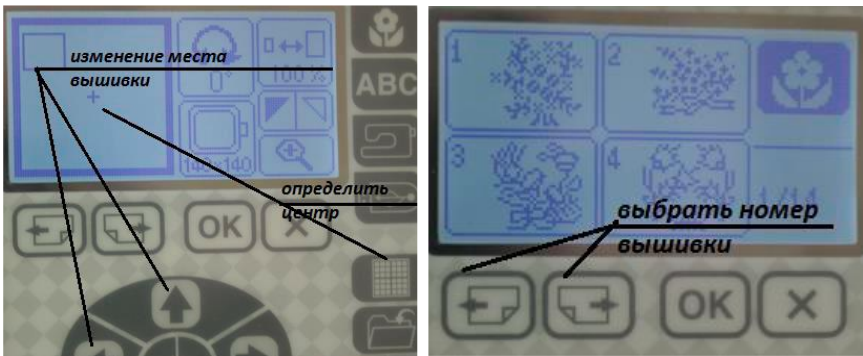
Описание операции	Графическое изображение
<p>1. Вырезать выкройку пилотки (смотри лист № 7). Начинать работу с выполнения вышивки.</p> <p>Продумать стилевое и цветое решение вышиваемого мотива. Выполнить эскизы, если вам это необходимо.</p>	<p style="text-align: center;"><i>Место для Вашего эскиза</i></p>
<p>2. Познакомиться с особенностями раскроя:</p> <p><i>- правая сторона пилотки (из красной ткани);</i></p> <p><i>- нижняя деталь левой стороны пилотки (из красной ткани);</i></p> <p><i>- верхняя деталь левой стороны пилотки (из белой ткани);</i></p> <p><i>- средняя деталь левой стороны пилотки (из синей ткани).</i></p> <p>По нижнему срезу пилотки дать припуск 25 мм. По всем остальным срезам пилотки 10 мм.</p>	<div style="display: flex; justify-content: space-around;"> <div style="text-align: center;"> <p><i>Раскрой деталей из красной ткани</i></p>  </div> <div style="text-align: center;"> <p><i>Раскрой деталей из белой ткани</i></p>  </div> </div> <div style="text-align: center; margin-top: 20px;"> <p><i>Раскрой деталей из синей ткани</i></p>  </div>
<p>3. На образце основной ткани произвести обметку деталей (ориентировочно!). Часть образца ткани, на которой после выполнения вышивки будет произведён раскрой <i>правой стороны пилотки</i>, подготовить к работе - определить место расположения вышивки, её центр.</p> <p>Убедиться, что ваша машинная вышивка позволит зажать пальцы, а центр вышитого мотива будет соответствовать предложенному месту расположения.</p> <p>Раскрой нижней детали левой стороны пилотки пока не производить! Отметить центр будущего мотива вышивки. При необходимости обозначить контуры детали пилотки прямыми смёточными стежками.</p> <p>Необходимо соблюдать условия:</p> <ul style="list-style-type: none"> - размер вышивки 45-65 мм, - смена цветов: 4 цвета, - расположение и характер мотива вышивки – по заданию. 	

<p>4.Продублировать часть детали, где будет произведена вышивка: наложить на изнаночную сторону детали клеевую поверхность прокладочной ткани (стабилизатор), закрепить булавками. Приутюжить с изнаночной стороны через проутюжильник, чтобы клеевая не приклеилась к утюгу.</p>	
<p>5.Подготовить швейную машину: верхнюю нить желательно отрегулировать немного слабее, чем нижнюю, чтобы нижней нити в процессе вышивки не было видно на лицевой стороне. Цвет верхней нити зависит от рисунка.</p>	
<p>6.На дисплее выбрать рисунок, если рисунок расположен не по центру вашего, изменить место вышивки с помощью курсора. Необходимо выполнить УСЛОВИЯ: выбранная вышивка или композиция, состоящая из нескольких элементов вышивки должны иметь параметры пункта 3.</p>	
<p>7.Запялить ткань в пальцы, установить их в машину, проверить информацию о вышивке: - размер; - время выполнения; - количество цветов.</p>	
<p>8. Нажать команду пуск и выполнить вышивку по задуманной композиции.</p>	
<p>9.Очистить вышитый рисунок от производственного мусора (удалить нитки, лишнюю клеевую и т.д.). Проутюжить вышитый рисунок, соблюдая технику безопасности при работе с утюгом и правила ВТО вышитых изделий.</p>	
<p>10. Согласно графическому изображению (смотри пункт 2) произвести раскрой, соблюдая направление долевой нити, заданные параметры и подготовить к сборке следующие детали: -правая сторона пилотки из красной ткани (уже с вышивкой); -нижняя деталь левой стороны пилотки (из красной ткани); -верхняя деталь левой стороны пилотки (из белой ткани); -средняя деталь левой стороны пилотки (из синей ткани).</p>	

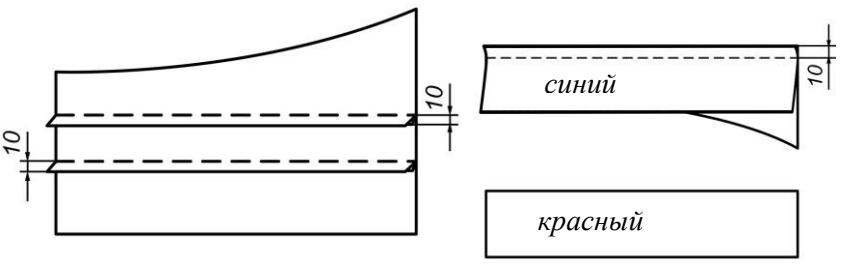
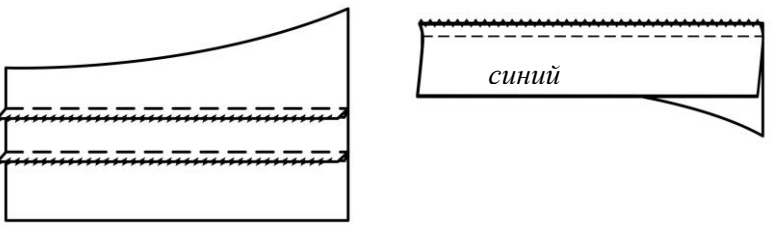
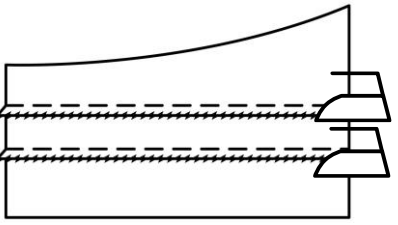
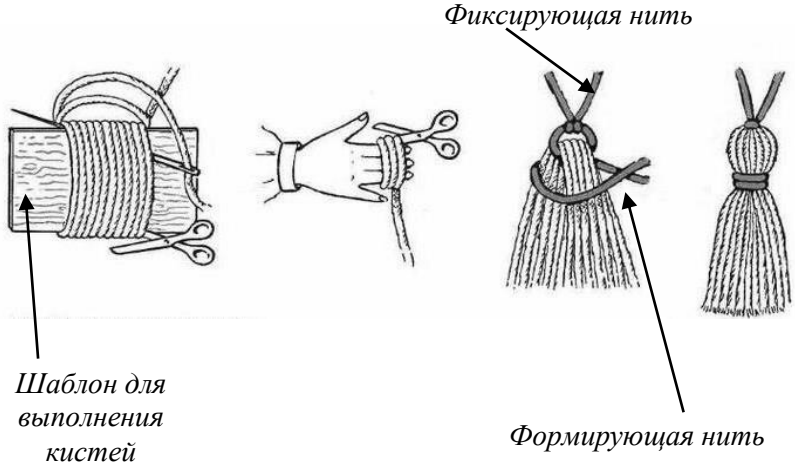
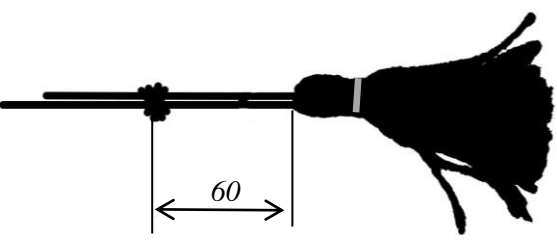
<p>11. Соединить последовательно все детали левой стороны пилотки (см. эскиз). Предварительно детали сколоть булавками, при необходимости сметать. Проложить строчки стачивания шириной шва 10 мм.</p>	
<p>12. Обработать последовательно припуск на шов зигзагообразной строчкой. Подобрать оптимальную длину и ширину зигзагообразной строчки.</p>	
<p>13. Припуск на шов соединённых деталей заутюжить в сторону нижнего среза <i>левой стороны пилотки</i>.</p>	
<p>14. Выполнить кисточку из пряжи. Шаблон для выполнения кисточки (ориентировочной высотой 65 мм±5 мм) рекомендуем выполнить из листа на стр. 8, который нужно сложить гармошкой по контрольным линиям, перегнуть (для прочности шаблона) по вертикальной осевой линии.</p> <p>Для выполнения кисточки необходимо из «моточка» подготовить пару нитей длиной 25 см:</p> <ul style="list-style-type: none"> - фиксирующая нить; - формирующая нить. <p>Для фиксации кисти нет необходимости пользоваться иглой. Достаточно расположить <i>фиксирующую нить</i> на шаблон под всеми нитями наматывания перед работой.</p>	
<p>15. На <i>фиксирующей нити</i> завязать аккуратный узелок на расстоянии 60 мм от макушки кисточки, который предупредит выскальзывание кисти из шва пилотки.</p>	

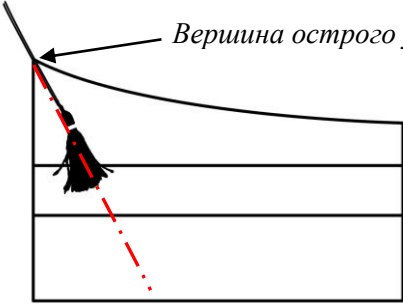
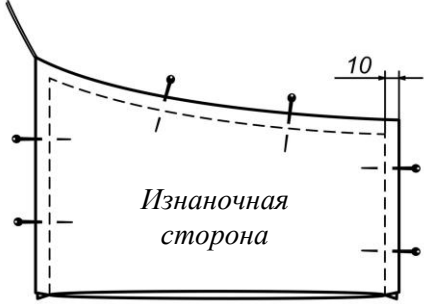
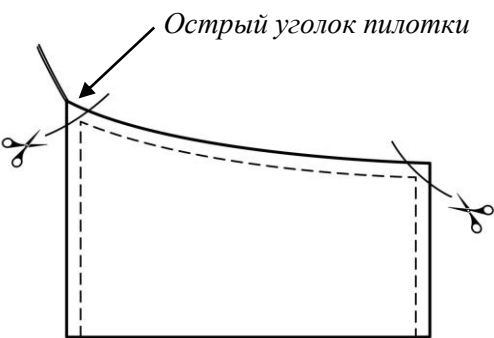
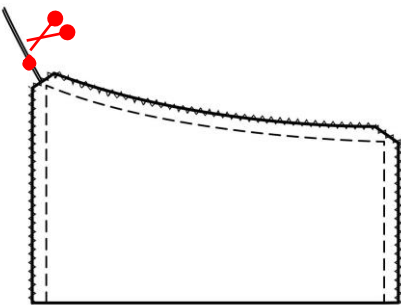
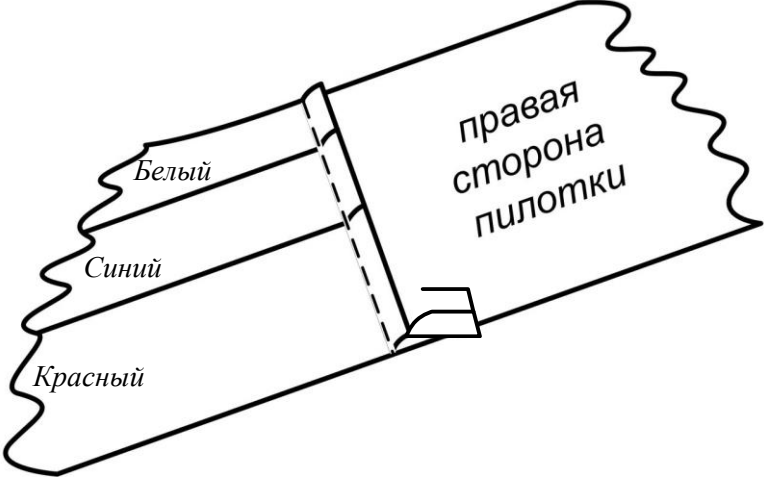
<p>16. Расположить <u>фиксирующие нити кисточки</u> на лицевой стороне левой стороны пилотки таким образом, чтобы узелок совпал с вершиной острого угла детали пилотки, а направление кисточки было точно по биссектрисе.</p>	 <p>Вершина острого угла</p>
<p>17. Соединить детали пилотки лицевыми сторонами внутрь (кисточка остаётся внутри и строго по биссектрисе). Детали сколоть. При необходимости сметать. Обработать срезы обтачным швом шириной шва 10 мм.</p>	 <p>Изнаночная сторона</p> <p>10</p>
<p>18. Подрезать <u>только</u> излишки <u>ткани</u> в уголках, не доходя до строчки 2 мм. В остром уголке пилотки аккуратно отсечь <u>только</u> ткань. <u>Фиксирующие нити кисточки</u> отрезать за узелком <u>чуть</u> позже, предусмотрев этим выскальзывание кисти из шва пилотки в дальнейшем.</p>	 <p>Острый уголок пилотки</p>
<p>19. Обработать припуск на шов обтачивания зигзагообразной строчкой (в том числе – по образовавшимся маленьким наклонным линиям). Подобрать оптимальную длину и ширину зигзагообразной строчки. При обработке маленькой наклонной линии бывшего острого угла оттянуть узелок фиксирующих нитей. И только после операции с зигзагообразной строчкой отрезать излишки фиксирующих нитей, не трогая узелок.</p>	
<p>20. Шов обтачивания на боковых срезах пилотки направить в сторону <i>правой стороны детали</i> пилотки (заутюживание произвести только снизу детали, насколько это возможно).</p>	 <p>Белый</p> <p>Синий</p> <p>Красный</p> <p>правая сторона пилотки</p>

21. Обработать нижний срез пилотки швом вподгибку с закрытым срезом. Предварительно заметать подогнутый сгиб. Величина подгиба - 15 мм. Строчку проложить на расстоянии 2 мм от подогнутого среза. Приутюжить.

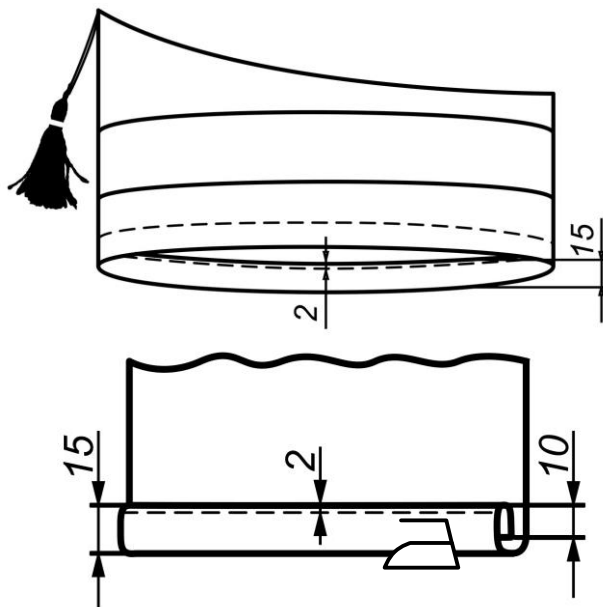

22. Вывернуть пилотку на лицевую сторону. Аккуратно и тщательно выправить кисточку, углы и швы обтачивания. Выметать обтачной шов на ребро. Слегка приутюжить. Удалить нити временного назначения. Проутюжить изделие.

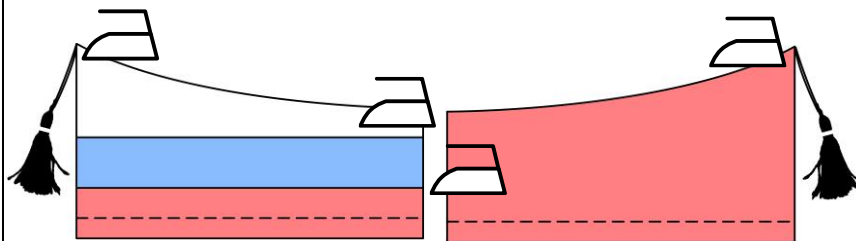

Особые замечания: _____

Отметка о несоблюдении безопасных приемов труда: _____

Отметка об отсутствии правильной организации рабочего места и формы: _____

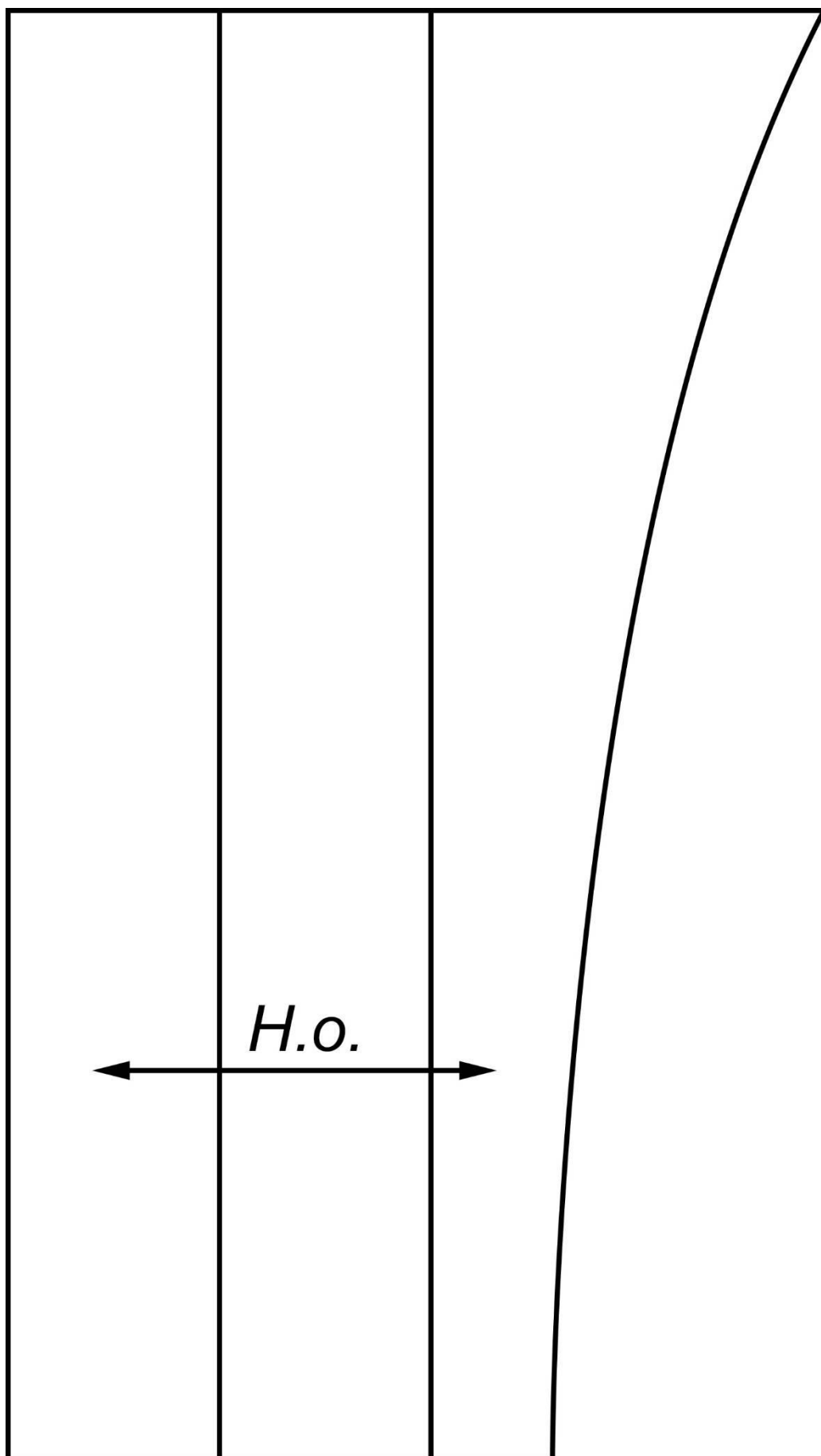

Лист бумаги сложить гармошкой по горизонтальным контрольным линиям, перегнуть (для прочности шаблона) по вертикальной осевой линии. При выполнении кисточки пряжу не перетягивать!

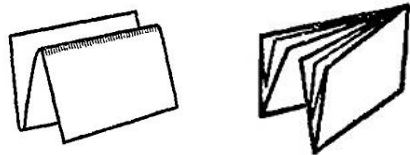

A large rectangular area for drawing the template, divided into four horizontal sections by solid lines. A vertical dashed line runs down the center of the page, serving as a fold line. The sections are intended for drawing the template for the brush.

Карта пооперационного контроля
«Изготовление атрибутики патриотического движения (пилотки с вышивкой)»

№	Критерии оценки	Баллы	Факт
Технические условия на изготовление пилотки		10	
1	Детали выкроены с учетом направления Н. О., в соответствии с предложенным шаблоном (без искажения формы), с правильным расположением сторон; с правильным чередованием цветов, с правильным определением лицевых сторон (да/нет)	0,5	
2	Симметричность нижних прямых уголков (уголки – прямые, симметричные) (да/нет)	1	
3	Высота изделия (по длинной стороне), 135 мм±6мм (да/нет)	0,5	
4	Высота изделия (по короткой стороне), 90 мм±5мм (да/нет)	0,5	
5	Длина изделия (по нижнему срезу пилотки) 240 мм±5 мм (да/нет)	0,5	
6	Линии низа сторон пилотки при совмещении верхнего обтачного шва совпадают во всех местах (да/нет)	0,5	
7	Соединение всех деталей левой стороны пилотки выполнены «без набегания складки» (грамотное ВТО присутствует; с ш.ш. 10 мм±1 и во всех местах величина одинакова, зигзагообразная этих двух срезов (белой с синей и синей с красной) присутствует, строчка качественная (по краю, шаг уменьшен) (да/нет)	1	
8	Излишки ткани в уголках грамотно отсечены, углы тщательно выправлены (да/нет)	0,5	
9	Качественная строчка обтачивания (10 мм±1и во всех местах величина одинакова, зигзагообразная строчка качественная (по краю, шаг уменьшен), зигзаг по маленьким наклонным срезам присутствует, боковые швы заутюжены в сторону правой части пилотки) (да/нет)	1	
10	Обтачной шов выметан на ребро, ВТО присутствует (да/нет)	1	
11	Качественная обработка подгиба нижнего среза (15 мм ± 1мм, одинакова во всех местах по нижнему срезу) (да/нет)	1	
12	Ширина строчки от подогнутого нижнего края пилотки 2 мм±1 мм; во всех местах одинакова (да/нет)	0,5	
13	Качество выполнения кисточки (форма – по модели, с грамотным и аккуратным оформлением всех элементов; с величиной 65±5 мм, формируемая нить кисточки закреплена, фиксирующие нити отрезаны, но с узлом; длина готовой кисточки от острого угла вместе с фиксирующими нитями 110 мм±5мм) (да/нет)	0,5	
14	Окончательная отделка выполнена (нити временного назначения удалены, наличие закрепок с их оптимальной длиной) (да/нет; (5-7) ±1 мм)	0,5	
15	Качество окончательной влажно-тепловой обработки (да/нет)	0,5	
Организация работы по выполнению вышивки и окончательная отделка изделий		5	
16*	Грамотная работа с программой машины (выбор рисунка и задание правильных размеров, размещение по центру композиции, заправка машины), уверенное устранение проблем, недочётов (да/нет)	0,5	
17	Правильное определение центра намеченной вышивки в готовой работе (да/нет)	0,5	
18	Грамотное и уместное композиционное решение вышитого дизайна (с учётом расположения вышивки относительно линий контура пилотки; размер вышивки согласован с размером детали изделия (не больше 45-65 мм ± 5 мм); по условию задания - соответствует заявленному в задании направлению (вышит дизайн с голубем мира/ патриотической направленности; 4 цвета ниток) (да/нет)	2	
19	Выполненный дизайн вышивки оригинален, обладает определённой сложностью (например, состоит из нескольких дизайнов, добавлены слова/слоган, иные элементы, например, веточки, радуга...) (да/нет)	1	
20	Качество вышивки (строчка не стянута, нет перекрывания вышитых мотивов) (да/нет)	0,5	
21	Внешний вид (цветосочетания ниток и ткани; аккуратность вышивки и качество выполненной работы, в том числе с изнаночной стороны) (да/нет)	0,5	
Итого:		15	

* Выставляется во время выполнения практической работы

9 класс. «Изготовление комплекта атрибутики патриотического движения (пилотки и детали вымпела с нашивкой/шевроном)».

Перед началом работы внимательно прочитайте задание, изучите объект труда, наличие материалов и приспособлений для работы, предоставленное в аудитории оборудование.

Задание: выполнить обработку комплекта атрибутики детского молодёжного движения (пилотки и нашивки/шеврона из фетра в виде голубя мира на деталь вымпела). Дополнить оформление нашивки/шеврона из фетра элементами декора (поддерживающими предложенную патриотическую тематику) с использованием разнообразных и ручных и машинных строчек.

Материалы и приспособления:

1. Основная ткань (красная)
 - для пилотки – 280 мм X 280 мм;
 - для детали вымпела – 250 мм X 250 мм;
2. Белая ткань – 100 мм X 280 мм.
3. Синяя ткань – 70 мм X 280 мм.
4. Нити (пряжа) для кисти – 1 моток.
5. Элементы декора (2 лоскута тонкого фетра по 150 мм X 150 мм, бусина чёрная – 1 шт., лента атласная зелёная – 30 см, мулине в тон одного цвета фетра).
6. Приспособление для выворачивания.

Левая сторона пилотки

Правая сторона пилотки

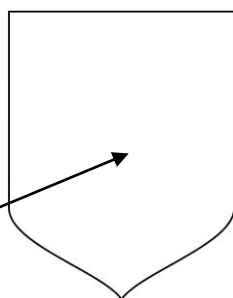
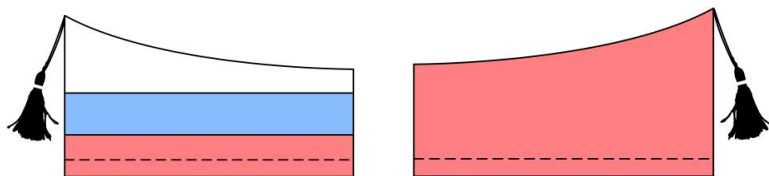

Место выполнения нашивки/шеврона из фетра

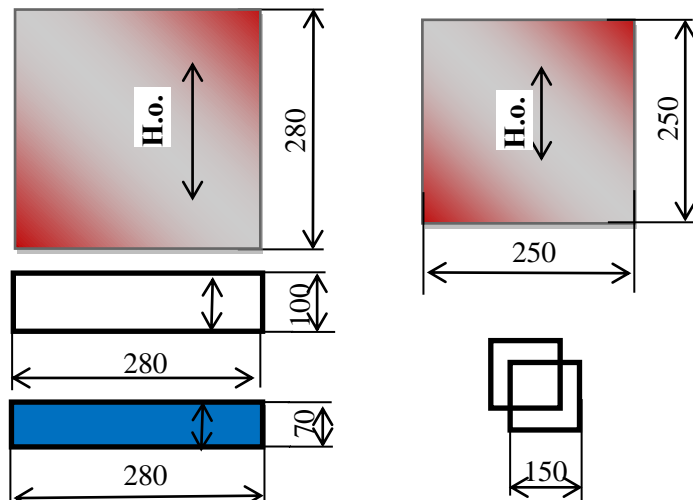

Пионерские пилотки вместе с вымпелами и галстуками были частью пионерской атрибутики.

В настоящее время в некоторых школах, пионерских лагерях они по-прежнему остаются частью формы и принадлежностью молодёжного патриотического движения.

Голубь мира — выражение, получившее популярность после окончания Второй мировой войны. «Голубка Пикассо» — белый голубь мира, нарисованный Пабло Пикассо в 1949 году и неоднократно им воспроизводившийся в различных вариациях, один из самых узнаваемых символов мира,

обошедший всю планету. Во многих культурах птица стала символом хороших новостей, мира, добра и могущества. Не случайно на многих вымпелах присутствует изображение птиц. Разработайте свой вариант нашивки/шеврона с голубем мира на деталь вымпела.

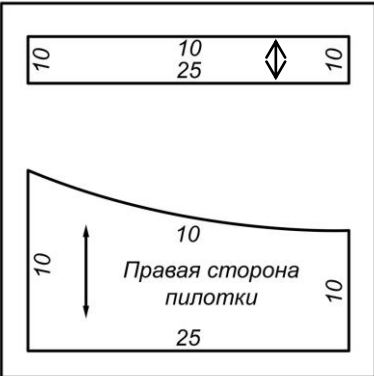
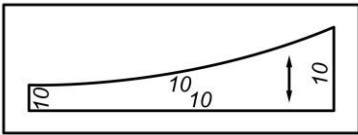
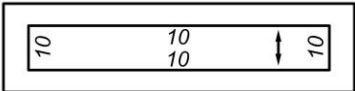
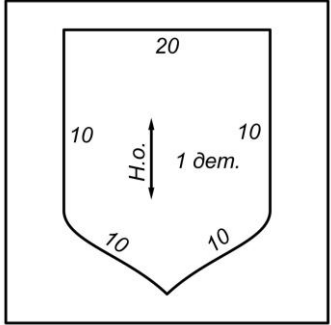

Пабло Пикассо «Голубь мира»

Описание операции	Графическое изображение
<p>1.Продумать свой вариант нашивки/шеврона на деталь вымпела. Предварительно определить место расположения всех его элементов (деталей аппликации, строчек и швов, элементов декора), способы крепления. Продумать стилевое и цветовое решение. Выполнить эскиз в натуральную величину, выкройку/выкройки деталей аппликации (использовать лист на стр. № 8). Обратить внимание на величину припуска по конструктивным линиям вымпела. Рекомендуем выбирать легкие в исполнении, но эффектные способы отделки и не задерживаться на этом этапе! Работу рекомендуем начать с пилотки.</p>	<p align="center"><i>Место для вашего эскиза</i></p>
<p>2.Вырезать выкройку пилотки (смотри стр. № 6) и выкройку детали вымпела (смотри стр. №7). При необходимости подготовить выкройки деталей пилотки для раскроя деталей левой стороны изделия.</p>	
<p>3.Произвести раскрой деталей пилотки, соблюдая направление долевой нити и заданные параметры:</p> <ul style="list-style-type: none"> -<i>правая сторона пилотки (из красной ткани);</i> -<i>нижняя деталь левой стороны пилотки (из красной ткани);</i> -<i>верхняя деталь левой стороны пилотки (из белой ткани);</i> -<i>средняя деталь левой стороны пилотки (из синей ткани);</i> -<i>деталь вымпела;</i> -<i>детали нашивки/шеврона.</i> <p>По нижнему срезу пилотки дать припуск 25 мм. По всем остальным срезам пилотки 10 мм. Припуск по верхнему срезу вымпела - 20 мм, по боковым и нижним срезам -10 мм.</p>	<div style="display: flex; justify-content: space-around;"> <div style="text-align: center;"> <p><i>Раскрой деталей из красной ткани</i></p>  </div> <div style="text-align: center;"> <p><i>Раскрой деталей из белой ткани</i></p>  </div> </div> <div style="display: flex; justify-content: space-around; margin-top: 20px;"> <div style="text-align: center;"> <p><i>Раскрой деталей из синей ткани</i></p>  </div> <div style="text-align: center;"> <p><i>Раскрой детали вымпела</i></p>  </div> </div>

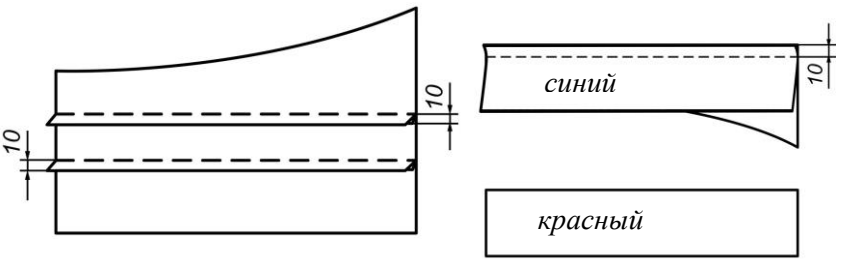
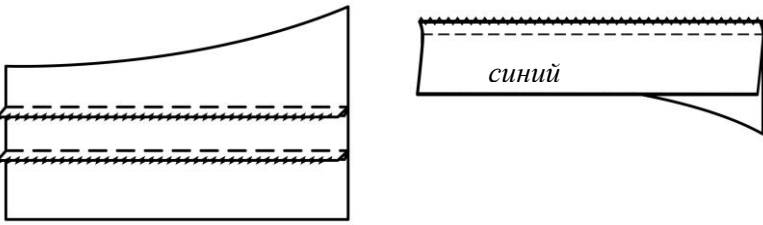
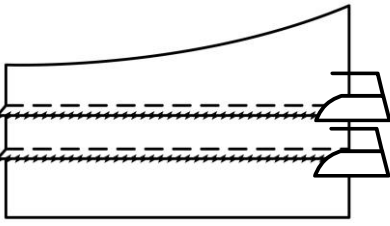
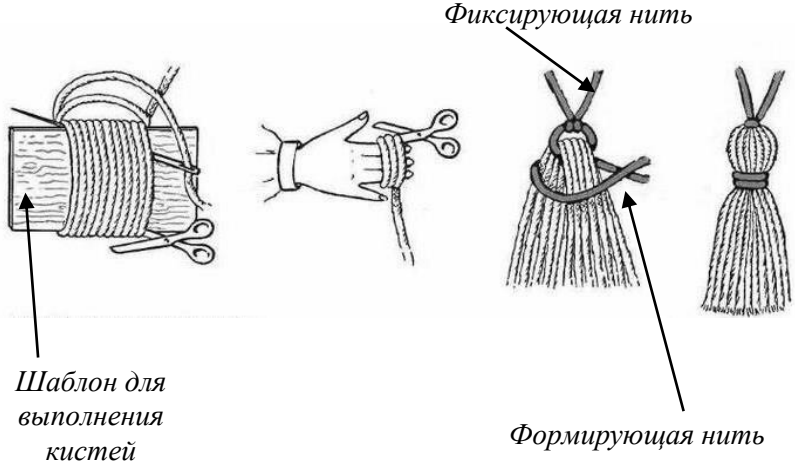
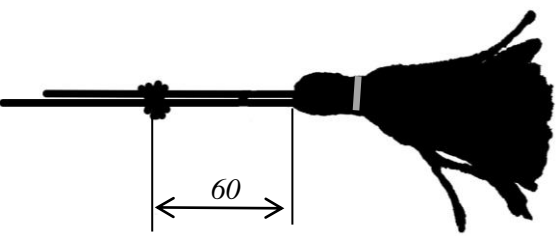
<p>4. Соединить последовательно все детали левой стороны пилотки (см. эскиз). Предварительно детали сколоть булавками, при необходимости сметать. Проложить строчки стачивания шириной шва 10 мм.</p>	<p style="text-align: right;">3</p> 
<p>5. Обработать последовательно припуск на шов зигзагообразной строчкой. Подобрать оптимальную длину и ширину зигзагообразной строчки.</p>	
<p>6. Припуск на шов соединённых деталей заутюжить в сторону нижнего среза левой стороны пилотки.</p>	
<p>7. Выполнить кисточку из пряжи. Шаблон для выполнения кисточки (ориентировочной высотой 65 мм±5 мм) рекомендуем выполнить из листа на стр. 9, который нужно сложить гармошкой по контрольным линиям, перегнуть (для прочности шаблона) по вертикальной осевой линии.</p> <p>Для выполнения кисточки необходимо из «моточка» подготовить пару нитей длиной 25 см:</p> <ul style="list-style-type: none"> - фиксирующая нить; - формирующая нить. <p>Для фиксации кисти нет необходимости пользоваться иглой. Достаточно расположить фиксирующую нить на шаблон под всеми нитями наматывания перед работой.</p>	 <p style="text-align: center;">Шаблон для выполнения кистей</p> <p style="text-align: center;">Формирующая нить</p>
<p>8. На фиксирующей нити завязать аккуратный узелок на расстоянии 60 мм от макушки кисточки, который предупредит выскальзывание кисти из шва пилотки.</p>	

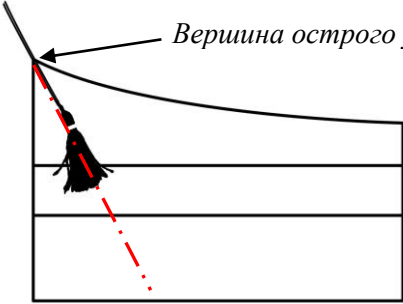
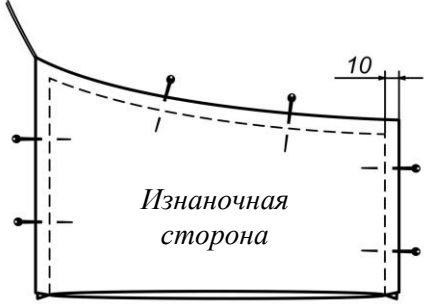
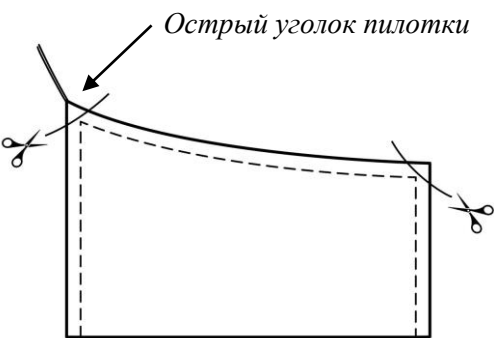
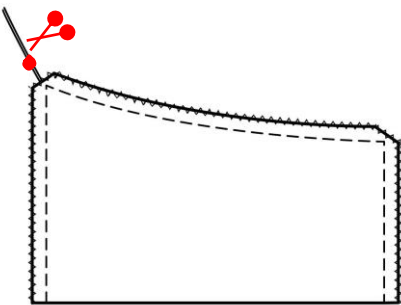
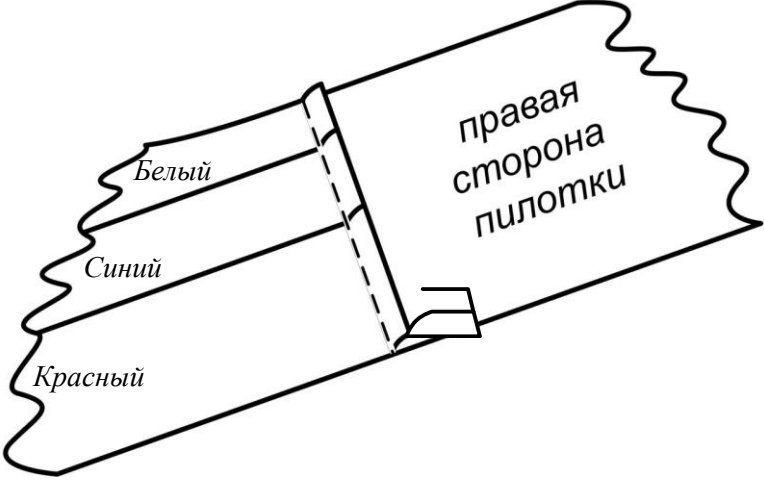
<p>9. Расположить <u>фиксирующие нити кисточки</u> на лицевой стороне левой стороны пилотки таким образом, чтобы узелок совпал с вершиной острого угла детали пилотки, а направление кисточки было точно по биссектрисе.</p>	
<p>10. Соединить детали пилотки лицевыми сторонами внутрь (кисточка остаётся внутри и строго по биссектрисе). Детали сколоть. При необходимости сметать. Обработать срезы обтачным швом шириной шва 10 мм.</p>	
<p>11. Подрезать <u>только</u> излишки <u>ткани</u> в уголках, не доходя до строчки 2 мм. В остром уголке пилотки аккуратно отсечь <u>только</u> ткань. <u>Фиксирующие нити кисточки</u> отрезать за узелком <u>чуть</u> позже, предусмотрев этим выскальзывание кисти из шва пилотки в дальнейшем.</p>	
<p>12. Обработать припуск на шов обтачиванием зигзагообразной строчкой (в том числе – по образовавшимся маленьким наклонным линиям). Подобрать оптимальную длину и ширину зигзагообразной строчки. При обработке маленькой наклонной линии бывшего острого угла оттянуть узелок фиксирующих нитей. И только после операции с зигзагообразной строчкой отрезать излишки фиксирующих нитей, не трогая узелок.</p>	
<p>13. Шов обтачивания на боковых срезах пилотки направить в сторону <i>правой стороны</i> детали пилотки (заутюживание произвести только снизу детали, насколько это возможно).</p>	

14. Обработать нижний срез пилотки швом вподгибку с закрытым срезом. Предварительно заметать подогнутый сгиб. Величина подгиба - 15 мм. Строчку проложить на расстоянии 2 мм от подогнутого среза. Приутюжить.

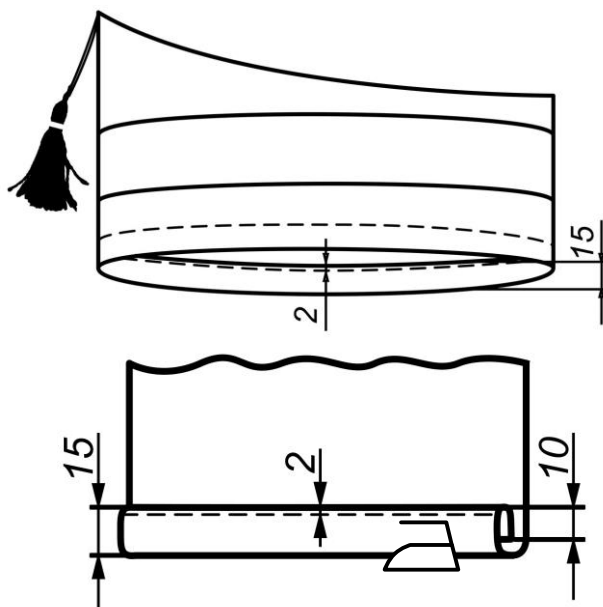

15. Вывернуть пилотку на лицевую сторону. Аккуратно и тщательно выправить кисточку, углы и швы обтачивания. Выметать обтачной шов на ребро. Слегка приутюжить. Удалить нити временного назначения. Проутюжить изделие.

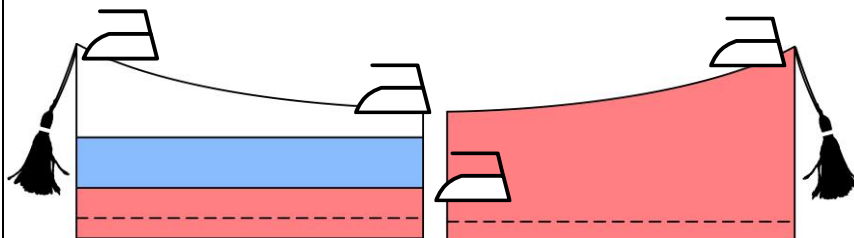

16. Перейти к обработке детали вымпела (см. п. 1 и текст задания). Выполнить оформление нашивки/шеврона с учётом заявленного задания, с использованием и ручных и машинных швов и предложенных элементов декора. При оформлении детали вымпела необходимо учесть:

- ось симметрии;
- согласованность размера аппликации с величиной припусков на швы вымпела (не допускать критично близкого расположения элементов декора к линиям контура детали). Удалить все нити временного назначения. Провести окончательную влажно-тепловую обработку пилотки и вымпела.

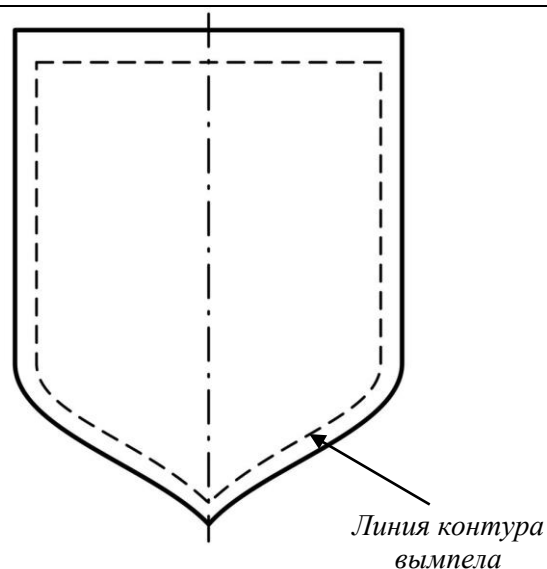

Особые замечания: _____

Отметка о несоблюдении безопасных приемов труда: _____

Отметка об отсутствии правильной организации рабочего места и формы: _____

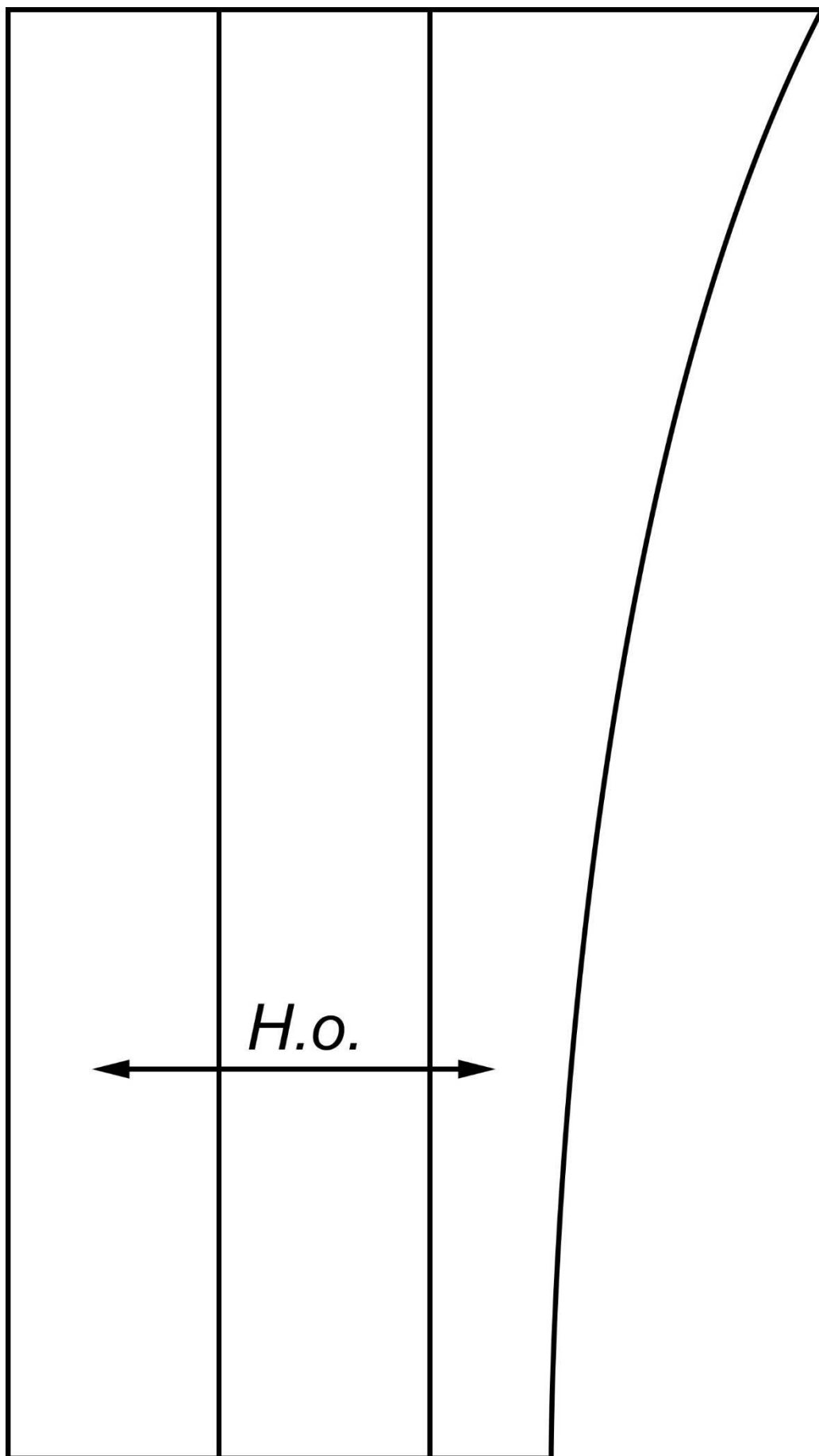

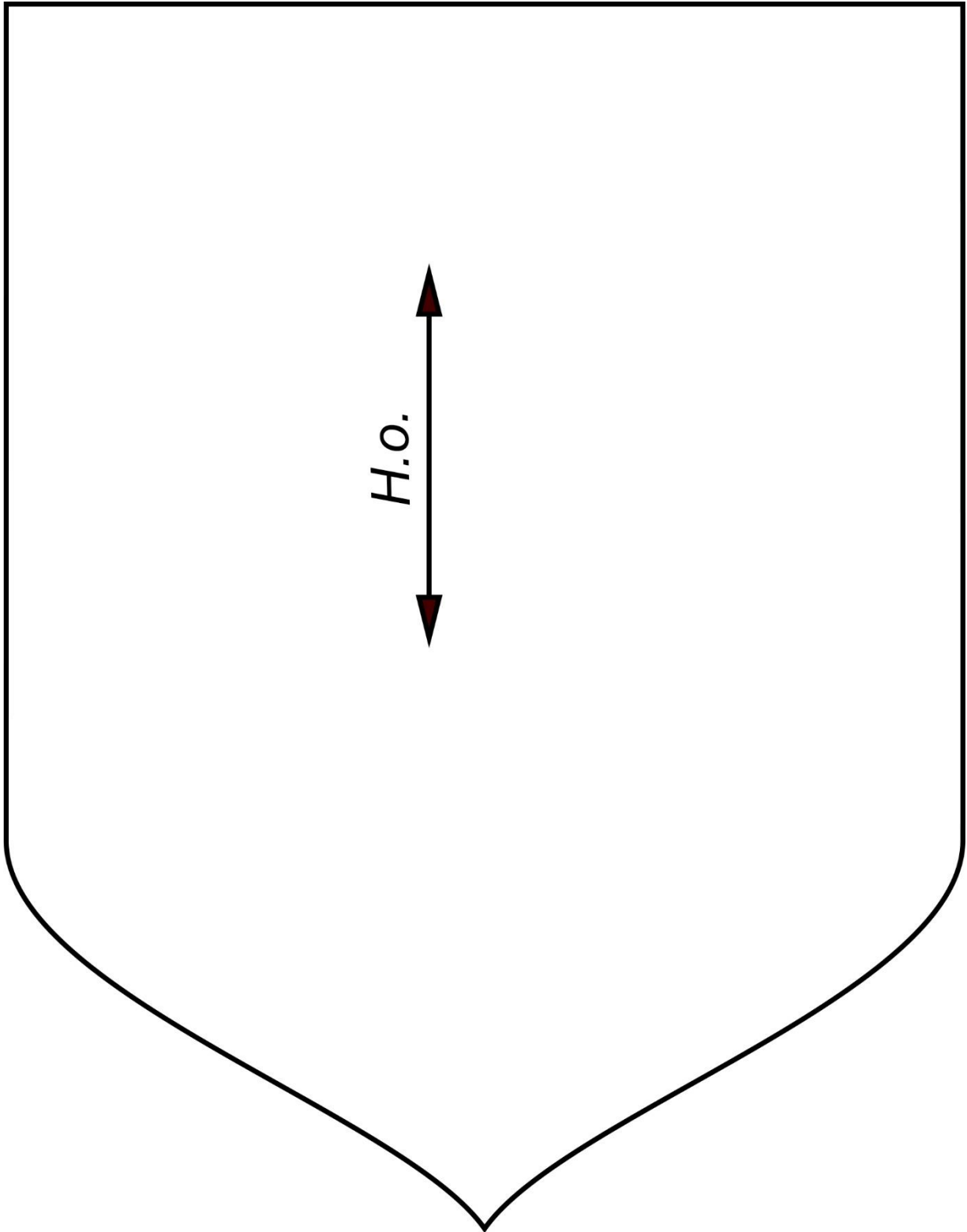
Выкройка детали вымпела

**Место для выполнения эскиза, выкройки/выкроек деталей нашивки/шеврона на деталь
вымпела**

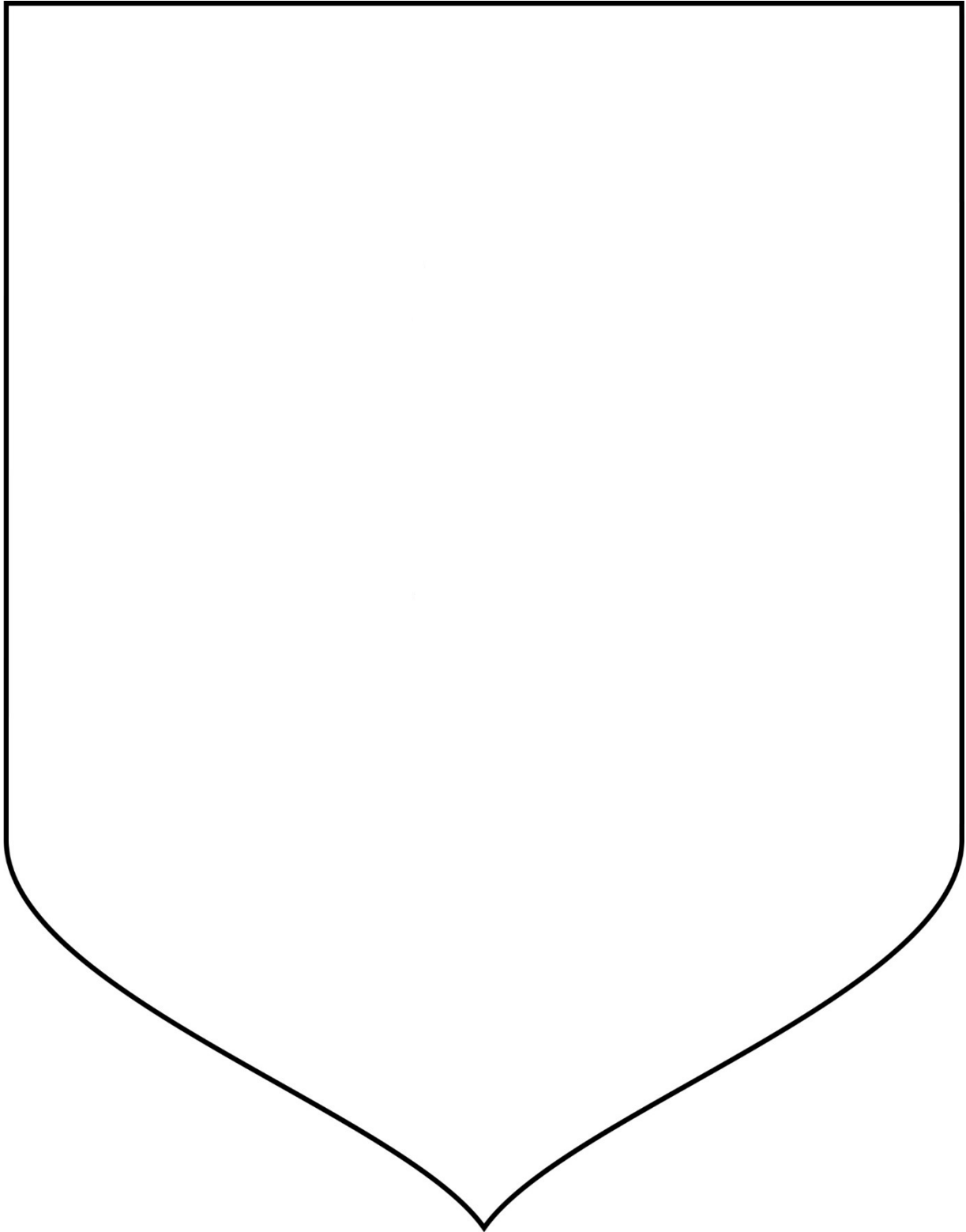

Лист бумаги сложить гармошкой по горизонтальным контрольным линиям, перегнуть (для прочности шаблона) по вертикальной осевой линии. При выполнении кисточки пряжу не перетягивать!

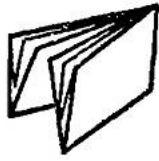
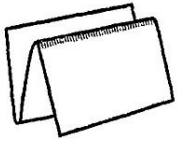

A large rectangular area for drawing or writing, divided into four horizontal sections by solid lines. A vertical dashed line runs down the center of the page, serving as a fold line. The sections are roughly equal in height, with the top section being the smallest and the bottom section being the largest.

Карта пооперационного контроля
«Изготовление комплекта атрибутики патриотического движения (пилотки и детали
вымпела с нашивкой/шевроном)»

№	Критерии оценки	Баллы	Факт
Технические условия на изготовление пилотки		10	
1	Детали выкроены с учетом направления Н. О., в соответствии с предложенным шаблоном (без искажения формы), с правильным расположением сторон; с правильным чередованием цветов, с правильным определением лицевых сторон (да/нет)	0,5	
2	Симметричность нижних прямых уголков (уголки – прямые, симметричные) (да/нет)	1	
3	Высота изделия (по длинной стороне), 135 мм±6мм (да/нет)	0,5	
4	Высота изделия (по короткой стороне), 90 мм±5мм (да/нет)	0,5	
5	Длина изделия (по нижнему срезу пилотки) 240 мм±5 мм (да/нет)	0,5	
6	Линии низа сторон пилотки при совмещении верхнего обтачного шва совпадают во всех местах (да/нет)	0,5	
7	Соединение всех деталей левой стороны пилотки выполнены «без набегания складки» (грамотное ВТО присутствует; с ш.ш. 10 мм±1 и во всех местах величина одинакова, зигзагообразная этих двух срезов (белой с синей и синей с красной) присутствует, строчка качественная (по краю, шаг уменьшен) (да/нет)	1	
8	Излишки ткани в уголках грамотно отсечены, углы тщательно выправлены (да/нет)	0,5	
9	Качественная строчка обтачивания (10 мм±1и во всех местах величина одинакова, зигзагообразная строчка качественная (по краю, шаг уменьшен), зигзаг по маленьким наклонным срезам присутствует, боковые швы заутюжены в сторону правой части пилотки) (да/нет)	1	
10	Обтачной шов выметан на ребро, ВТО присутствует (да/нет)	1	
11	Качественная обработка подгиба нижнего среза (15 мм ± 1мм, одинакова во всех местах по нижнему срезу) (да/нет)	1	
12	Ширина строчки от подогнутого нижнего края пилотки 2 мм±1 мм; во всех местах одинакова (да/нет)	0,5	
13	Качество выполнения кисточки (форма – по модели, с грамотным и аккуратным оформлением всех элементов; с величиной 65±5 мм, формируемая нить кисточки закреплена, фиксирующие нити отрезаны, но с узлом; длина готовой кисточки от острого угла вместе с фиксирующими нитями 110 мм±5мм) (да/нет)	0,5	
14	Окончательная отделка выполнена (нити временного назначения удалены, наличие закрепок с их оптимальной длиной) (да/нет; (5-7) ±1 мм)	0,5	
15	Качество окончательной влажно-тепловой обработки (да/нет)	0,5	
Характер оформления нашивки/шеврона вымпела и соблюдение технических условий на изготовление детали вымпела		5	
16	Деталь вымпела выкроена с учетом направления нити основы, в соответствии с предложенным шаблоном (без искажения формы, симметричность присутствует), правильным определением лицевой стороны (да/нет)	0,5	
17	Нашивка/шеврон из предложенных материалов присутствует и поддерживает заявленную в задании тематику (патриотическую, «голубь мира»), обладает определённой сложностью при разработке выкройки голубя (да/нет)	1,5	
18	Элементы аппликации нашивки/шеврона выполнены с применением и ручных стежков (с помощью мулине) и машинных, с технологически грамотным выбором швов и строчек, с учётом расположения элементов декора относительно линий контура вымпела, качественно, в том числе с изнаночной стороны (да/нет)	1,5	
19	В декоративном оформлении присутствуют фетр (2 цвета), бусина, лента и с качественным креплением (да/нет)	0,5	
20	Композиционное решение всех элементов декора уместно, согласовано с размерами детали, оригинально, с грамотным подбором цветовых сочетаний (да/нет)	0,5	
21	Окончательная отделка выполнена, качество окончательной влажно-тепловой обработки детали вымпела присутствует (да/нет)	0,5	
Итого:		15	